

Felsőpáhok Község Önkormányzata Képviselő-testülete
8395 Felsőpáhok, Szent I. u. 67.
Tel: 83/900-000, Fax: 83/900-001,
E-mail: felsopahok@z-net.hu
www.felsőpáhok.hu

Szám: 1-14/2015.

Jegyzőkönyv

Készült: Felsőpáhok Község Önkormányzata Képviselő-testülete 2015. október 6.-án 8 óra kezdettel megtartott soron következő nyilvános üléséről.

Az ülés helye: Községháza tanácskozóterme Felsőpáhok, Szent István u. 67.

Jelen vannak: **Prótár Richárd Krisztián** polgármester
Nagy László alpolgármester
Pintér Gyula helyi képviselő
Prótár Róbert helyi képviselő
Czoma Győző Ferenc helyi képviselő

Dr. Prótár Henrietta jegyző

I.

Napirendek tárgyalása előtt

Prótár Richárd Krisztián polgármester: Köszöntötte a megjelenteket. Megállapította, hogy az ülés teljes létszámmal határozatképes, mivel azon a polgármester és négy helyi képviselője jelen van. Az ülést megnyitotta és javaslatot tett az ülés napirendjére:

1./Hévíz Város HÉSZ módosításának véleményezése
(Írásbeli előterjesztés)
Előterjesztő: Prótár Richárd Krisztián polgármester

2./ Alsópáhok község rendezési terv módosításának véleményezése
(Írásbeli előterjesztés)
Előterjesztő: Prótár Richárd Krisztián polgármester

3./Magyar Máltai Szeretetszolgálat támogatás kérése
(Írásbeli előterjesztés)
Előterjesztő: Prótár Richárd Krisztián polgármester

4./ ZNET-Mikronet KFT. –vel kötött együttműködési megállapodás meghosszabbítása
(Írásbeli előterjesztés)
Előterjesztő: Prótár Richárd Krisztián polgármester

5./ Időskorúak támogatásáról döntés
(Írásbeli előterjesztés)
Előterjesztő: Prótár Richárd Krisztián polgármester

6./ Tájékoztató az Önkormányzat 2015. I. félévi gazdálkodásáról
(Írásbeli előterjesztés)
Előterjesztő: Prótár Richárd Krisztián polgármester

7./ Egyéb ügyek, bejelentések

A Képviselő-testület a napirendi javaslatot öt igen szavazattal, ellenszavazat nélkül – alakszerű határozat hozatala mellőzésével – elfogadta.

II.

Napirendek tárgyalása

1./Hévíz Város HÉSZ módosításának véleményezése

(Írásbeli előterjesztés)

Előterjesztő: Prótár Richárd Krisztián polgármester

Prótár Richárd Krisztián polgármester: Írásbeli előterjesztés alapján ismertette napirendet. Az építési szabályzat módosítása nem érinti Felsőpáhok községet, ezért javasolja, hogy a továbbiakban az egyeztető eljárásban ne vegyenek részt.

A képviselő-testület a polgármester javaslatával egyet értett és 5 igen szavazattal, 0 nem szavazattal egyhangúlag az alábbi határozatot hozta:

55/2015.(X.6.) sz. határozat

Felsőpáhok község Önkormányzat Képviselő-testülete Hévíz Város Helyi Építési Szabályzatának módosítása dokumentációját áttekintette, a képviselő-testület az abban foglaltakkal egyet ért és nyilatkozik, hogy az eljárás további szakaszában nem kíván részt venni.

A képviselő-testület utasítja a jegyzőt, hogy a határozatból adódó feladatokat hajtsa végre.

Határidő: szöveg szerint

Felelős: dr. Prótár Henrietta jegyző

2./ Alsópáhok község rendezési terv módosításának véleményezése

(Írásbeli előterjesztés)

Előterjesztő: Prótár Richárd Krisztián polgármester

Prótár Richárd Krisztián polgármester: Írásbeli előterjesztés alapján ismertette napirendet. A településrendezési terv módosítása nem érinti Felsőpáhok községet, ezért javasolja, hogy a továbbiakban az egyeztető eljárásban ne vegyenek részt.

A képviselő-testület a polgármester javaslatával egyet értett és 5 igen szavazattal, 0 nem szavazattal egyhangúlag az alábbi határozatot hozta:

56/2015.(X.6.) sz. határozat

Felsőpáhok község Önkormányzat Képviselő-testülete Alsópáhok község településrendezési eszközei részleges módosítása III. felülvizsgálati dokumentációját áttekintette, a képviselő-

testület az abban foglaltakkal egyet ért és nyilatkozik, hogy az eljárás további szakaszában nem kíván részt venni.

A képviselő-testület utasítja a jegyzőt, hogy a határozatból adódó feladatokat hajtsa végre.

Határidő: szöveg szerint

Felelős: dr. Prótár Henrietta jegyző

3./Magyar Máltai Szeretetszolgálat támogatás kérése

(Írásbeli előterjesztés)

Előterjesztő: Prótár Richárd Krisztián polgármester

Prótár Richárd Krisztián polgármester: Nem szoktak adni a Magyar Máltai Szeretetszolgálatnak támogatást, kéri a képviselők javaslatát.

Czoma Győző képviselő: Nem célirányos támogatást kértek, nem támogatja.

A képviselő-testület a polgármester és a képviselő javaslatával egyet értett és 5 igen szavazattal, 0 nem szavazattal egyhangúlag az alábbi határozatot hozta:

57/2015.(X.6.) sz. határozat

Felsőpáhok község Önkormányzat Képviselő-testülete a Magyar Máltai Szeretetszolgálat kérelmét nem támogatja, pénzübeli támogatást nem kíván nyújtani. A képviselő-testület utasítja a jegyzőt, hogy a határozatból adódó feladatokat hajtsa végre.

Határidő: szöveg szerint

Felelős: dr. Prótár Henrietta jegyző

4./ ZNET-Mikronet KFT. –vel kötött együttműködési megállapodás meghosszabbítása

(Írásbeli előterjesztés)

Előterjesztő: Prótár Richárd Krisztián polgármester

Prótár Richárd Krisztián polgármester: Az előzetesen kiküldött szerződés tervezethez képest – melyet a szolgáltató most jelzett- a cég elnevezése ZNET Telekom Nyrt-re változik, valamint a 15. pontban levő szolgáltatási csomag elnevezése is megváltozott. Ismerteti a szerződés tervezetet, elfogadását javasolja.

Hozzászólás nem hangzott el, a képviselő-testület 5 igen szavazattal, 0 nem szavazattal egyhangúlag az alábbi határozatot hozta:

58/2015. (X.6.) sz. határozat

Felsőpáhok Önkormányzat Képviselő-testülete a ZNET Telekom Zrt. (8866 Becsehely, Kossuth u. 55) és az Önkormányzat közötti együttműködési megállapodást a melléklet szerint elfogadja.

A Képviselő-testület felhatalmazza a polgármestert a megállapodás aláírására.

Határidő: azonnal

Felelős: Prótár Richárd Krisztián polgármester

5./ Időskorúak támogatásáról döntés

(Írásbeli előterjesztés)

Előterjesztő: Prótár Richárd Krisztián polgármester

Prótár Richárd Krisztián polgármester: Előterjesztés alapján ismertette napirendet, a határozati javaslat elfogadását kérte.

A képviselő-testület a javaslattal egyet értett és 5 igen szavazattal, 0 nem szavazattal az alábbi határozatot hozta:

59/2015 (X.6.) számú határozat

- a) A képviselő-testület 2015. november 5-én (csütörtök) 14 órakor a településen élő, 62 éven felüli állampolgárok köszöntésére ünnepséget szervez, az ünnepséghez kapcsolódó vendéglátást, műsort biztosít.

A rendezvény megtartásához 300 ezer Ft felhasználását engedélyezi, melyet a szociális ellátások előirányzatából kell átcsoportosítani.

- b) A Képviselő-testület a szociális ellátásokról szóló 5/2015. (II.25.) önkormányzati rendelet 10.§-a szerint a Felsőpáhokon élő 70 év feletti állampolgárok részére személyenként 3000 Ft összegű támogatást állapít meg a téli időszakban felmerülő többletkiadásaik enyhítése céljából.

- c) A képviselő-testület a településen élő gyermekek 2015. évi Mikulás ünnepségét is támogatja 250 ezer Ft-tal.

A testület felkéri a polgármestert, hogy gondoskodjon a rendezvények előkészítéséről, és a támogatások kifizetéséről gondoskodjon.

Határidő: 2015. december 20.

Felelős: Prótár Richárd Krisztián polgármester

6./ Tájékoztató az Önkormányzat 2015. I. félévi gazdálkodásáról

(Írásbeli előterjesztés)

Előterjesztő: Prótár Richárd Krisztián polgármester

Prótár Richárd Krisztián polgármester: Az önkormányzat jól gazdálkodott az I. félévben, a teljesítés is időarányos. Írásbeli előterjesztés alapján ismertette napirendet, a tájékoztató elfogadását javasolta.

A képviselő-testület a javaslattal egyet értett és 5 igen szavazattal, 0 nem szavazattal az alábbi határozatot hozta:

60/2015.(X.6.) sz. határozat

Felsőpáhok Önkormányzat Képviselő-testülete az Önkormányzat 2015. I. félévi gazdálkodásáról szóló tájékoztatót elfogadja.

7./ Vegyes ügyek

- a.) *Kéry József kérelme kerítés áthelyezéséhez*

Prótár Richárd Krisztián polgármester: Ismerteti Kéry József írásbeli kérelmét. Mikor Kéry József megkereste ezzel az ügyel kapcsolatban, a jegyzővel voltak kint helyszíni szemlén. A telekhatár majdnem az önkormányzati útban van és ezen az ingatlanon vízelvezetési szolgálmi jog, valamint a vezetékjog van a villamos oszlopok miatt. Megbeszéltek, hogy legalább 1,5 métert el kell hagynia az úttól az új kerítésénél azért, hogy az Ady utcán a gépjárműforgalom zavartalan legyen, valamint ha szükség lesz az ingatlanra a szolgálmi jog vagy a rendezési terv miatt, akkor visszaállítja a régi kerítést követelés nélkül. Az első kérelemből ez a 1,5 m kimaradt, ezért kért tőle új kérelmet. Ebbe viszont belekerült az utolsó mondat a piaci áron történő megvásárlásról, amiről eredetileg nem beszéltek és nem ért vele egyet.

Czoma Győző képviselő: Ha elkészül az új telep, nem lehet a csapadékvizet arra lejtetni?

Prótár Richárd Krisztián polgármester: Ha átvágják az utat, alatt elhelyezett csővel lehet átvezetni.

Javasolja, hogy támogassák a kérelmet, amennyiben a megbeszélte feltételeket kérelmező betartja. Ismerteti a határozati javaslatot.

A képviselő-testület a javaslattal egyet értve 5 igen szavazattal, 0 nem szavazattal egyhangúlag az alábbi határozatot hozta:

61/2015. (X.6.) sz. határozat

Felsőpáhok község Önkormányzat Képviselő-testülete Kéry József (8395 Felsőpáhok, 17/23. hrsz.) 17/19. hrsz.-ú ingatlanát érintő kérelmét megtárgyalta és az alábbi határozatot hozta:

- a.) A képviselő-testület – Kéry József e határozat b)-c.) pontjai szerinti tartalmú mellékletben levő nyilatkozatának visszaérkezését követően- hozzájárul ahhoz, hogy kérelmező tulajdonában levő Felsőpáhok, 17/19. hrsz.-ú kivett, saját használatú út művelési ágú ingatlanán kerítést helyezzen el.
- b.) A képviselő-testület hozzájárulását csak abban az esetben adja meg, ha Kéry József kötelezettséget vállal arra, hogy a vízelvezetési joghoz vagy a rendezési tervhez kapcsolódó bármilyen, az új kerítés miatti csökkentett területen nem megoldható önkormányzati igénybevétel esetén az áthelyezésre kerülő kerítést- anyagi ellenszolgáltatás nélkül- azonnal hatállyal a jelenlegi , eredeti nyomvonalra visszahelyezi. Az esetlegesen igénybe vételre kerülő területreessel kapcsolatos kártalanításra a mindenkor hatályos kisajátításra vonatkozó szabályok az irányadók.
- c.) A képviselő-testület –tekintettel arra, hogy a 17/19. hrsz- ú ingatlan a község hatályos településrendezési terve alapján közlekedési területként van jelölve- hozzájárulását abban az esetben adja meg, ha kérelmező a lekeríteni kívánt ingatlanrészt az ingatlan nyilvántartásban megjelölt művelési ágnak megfelelően saját használatú útként használja, a kerítést az Ady utca (Felsőpáhok, 16. hrsz.) 17/19. hrsz.-ú ingatlan felé eső aszfaltborítás szélétől számítva legalább 1,5 méter távolságra helyezi el.

A képviselő-testület felkéri a polgármestert, hogy a határozatból adódó feladatokat hajtsa végre.

Határidő: 2015. október 21.

Felelős: Prótár Richárd Krisztián polgármester

Melléklet a 61/2015. sz. határozathoz:

Nyilatkozat

Alulírott Kéry József (8395 Felsőpáhok, 17/23. hrsz.) mint a Felsőpáhok, 17/19. hrsz.-ú ingatlan tulajdonosa nyilatkozom, hogy

- a.) *Felsőpáhok község Önkormányzat Képviselő-testületének 61/2015. (X.6.) sz. határozatában foglaltakat tudomásul veszem, az abban foglaltaknak megfelelően járok el*
- b.) *kötelezettséget vállalok arra, hogy a vízelvezetési joghoz vagy a rendezési tervhez kapcsolódó bármilyen, az új kerítés miatti csökkentett területen nem megoldható önkormányzati igénybevétel esetén az áthelyezésre kerülő kerítést- anyagi ellenszolgáltatás nélkül- azonnal hatállyal a jelenlegi , eredeti nyomvonalra visszahelyezem. Tudomásul veszem, hogy az esetlegesen igénybe vételre kerülő területreessel kapcsolatos kártalanításra a mindenkor hatályos kisajátításra vonatkozó szabályok az irányadók.*
- c.) *a lekeríteni kívánt ingatlanrészt az ingatlan nyilvántartásban megjelölt művelési ágnak megfelelően saját használatú útként használom, a kerítést az Ady utca (Felsőpáhok, 16. hrsz.) 17/19. hrsz.-ú ingatlan felé eső aszfaltborítás szélétől számítva legalább 1,5 méter távolságra helyezem el.*

Felsőpáhok, 2015. október

Kéry József

b.) Ravatalozó felújítása

Prótár Richárd Krisztián polgármester: Elkészült a tervrajz a tető bővítéséről, ez az átalakítás még nem engedélyköteles. Lesz egy ács végzettségű közmunkás, aki el tudja készíteni. Mivel az ígért pályázatokról nincs semmi hír, kérdése, hogy a kultúrház nyílászáróinak cseréjével várjanak pályázat megjelenéséig vagy próbálják önerőből megoldani.

Czoma Győző képviselő: Saját forrásból valósítanák meg a ravatalozót és mennyi ennek az anyagi vonzata? A keleti része a tetőbővítésnek kinyúlna a sírokig? A kultúrházzal várjanak amíg lesz pályázat kiírva.

Prótár Richárd Krisztián polgármester: Egy kicsit ki fog nyúlni, de ereszcatornát tesznek rá. Ha a képviselő-testület támogatja a felújítást, kér rá árajánlatot, de anyagában legalább fél millió forint. Rendben van, hogy spórolt az önkormányzat, de mint mondanak a lakosságnak például a közmeghallgatáson, miért nem készül semmi.

Czoma Győző képviselő: A kritika önmagában kevés, aki kritizál a közmeghallgatáson mondjon mellé ötletet is.

Pintér Gyula képviselő: A mostani kinyúló rész megmarad a ravatalozónál?

Prótár Richárd Krisztián polgármester: Igen, az lesz kibővítve.

Czoma Győző képviselő: Lesz aki felügyeli a munkálatokat?

Prótár Richárd Krisztián polgármester: Igen, Tüdő László fogja felügyelni. A jelenlegi tető palával fedett, kérdése, hogy az új részt is palával fedjék vagy zsindelyezzék le bitumenzsindellyel az egészet.

Czoma Győző képviselő: Véleménye szerint zsindelyezzék le az egészet.

Prótár Richárd Krisztián polgármester: Kér rá árajánlatot következő ülésre, a tartalékból javasol 1,2 millió FT-ot elkülöníteni erre a célra. Ismerteti a határozati javaslatot.

A képviselő-testület a javaslattal egyet értett és 5 igen szavazattal, 0 nem szavazattal az alábbi határozatot hozta:

62/2015.(X.6.) sz. határozat

Felsőpáhok község Önkormányzat Képviselő-testülete a felsőpáhoki temetőben levő ravatalozó részleges felújítását- tetőfedés felújítása, tetőszerkezet bővítése, bejárati ajtó cseréje, járólapozás- határozta el. A képviselő-testület felkéri a polgármestert, hogy a ravatalozó felújításának végrehajtásáról, az árajánlatok beszerzéséről gondoskodjon. A képviselő-testület a 2015. évi tartalék terhére 1.200.000 Ft keretet biztosít a felújítás kivitelezésére.

A képviselő-testület felkéri a polgármestert, hogy a határozatból adódó feladatokat hajtsa végre.

Határidő: 2015.12.31.

Felelős: Prótár Richárd Krisztián polgármester

c.) Közvilágítás korszerűsítése

Prótár Richárd Krisztián polgármester: Lehetőség van LED lámpatestekre cserélni a közvilágítási lámpatesteket az áramdíj megtakarításból. A kanizsai ENERIN Kft. végzi a környékbeli településeken a közvilágítás korszerűsítését – Sármellék, Zalavár, Szentgyörgyvár, Balatonszentgyörgy- 12-15 éves futamidővel, az állami támogatás terhére, az önkormányzatnak saját forrást nem kellene biztosítani. Kérdése, hogy megkeressék-e az ENERIN Kft-t ajánlattételre, szükségesnek látja-e a képviselő-testület a beruházást.

Czoma Győző képviselő: Mi van akkor, ha az állami támogatás rendszere megváltozik? Akkor miből fizetik ki, nagyon meg kell gondolni, mert 12 év hosszú idő, ez a terület pedig robbanásszerű fejlődésen megy át.

Prótár Richárd Krisztián polgármester: Lehet, hogy megéri foglalkozni vele, mert jövő évtől ez a cég is 40 % önerő mellett vállalja a beruházást, most még megoldja az általa felvett hitelből, az önkormányzat bérleti díjat fizet a lámpatestek után, a futamidő végén pedig 5FT/db áron megveheti. Egy árajánlat még nem jelent elkötelezettséget, javasolja, hogy kérjék meg.

A képviselő-testület a polgármester javaslatával egyet értett és 5 igen szavazattal, 0 nem szavazattal az alábbi határozatot hozta:

63/2015.(X.6.) sz. határozat

Felsőpáhok község Önkormányzat Képviselő-testülete a község teljes körű közvilágítás korszerűsítése , LED lámpatestek beszerzése beruházás megvalósítása érdekében ajánlattételre megkeresi az ENERIN Kft-t.

A képviselő-testület felkéri a polgármestert, hogy a határozatból adódó feladatokat hajtsa végre.

Határidő: 2015.12.31.

Felelős: Prótár Richárd Krisztián polgármester

d.) Körzeti megbízotti gépjármű vásárlása

Prótár Richárd Krisztián polgármester: A körzeti megbízotti autó összetörött, szükség lenne egy másikra. Egy használt terepjáróra gondolt, amit Alsópáhokkal közösen – a költség 70%--át Alsópáhok, 30 %-át Felsőpáhok állná- vennének meg. 1,2 millió FT-ért már elfogadható állapotú autót lehet venni.

Czoma Győző képviselő: Nem híve a használt autónak, inkább újat kellene venni. Ki tartotta fenn eddig az autót?

Prótár Richárd Krisztián polgármester: A 2 önkormányzat 2/3 és 1/3 arányban. Ismerteti a határozati javaslatot:

64/2015.(X.6.) sz. határozat

Felsőpáhok község Önkormányzat Képviselő-testülete támogatja a körzeti megbízott munkájának elősegítése érdekében személygépkocsi vásárlását Alsópáhok község Önkormányzatával közösen. A képviselő-testület vállalja, hogy a gépjármű megvásárlásához anyagi támogatást nyújt a korábbi üzemeltetési költségek arányában a vételár 30%-ának megfelelő összegbe. A Képviselő-testület megkeresi Alsópáhok község Önkormányzatát a gépjármű vásárlás érdekében azzal, hogy elsősorban új személygépkocsi vételét javasolja.

A Képviselő-testület felkéri a polgármestert, hogy a személygépkocsi vásárlást Alsópáhok község polgármesterével egyeztesse.

Határidő: 2015. október 31.

Felelős: Prótár Richárd Krisztián polgármester

e.) Közmeghallgatás időpontjának meghatározása

Prótár Richárd Krisztián polgármester: A közmeghallgatás időpontját javasolja eldönteni, mindig ősszel tartják, véleménye szerint – figyelemmel az idők napjának időpontjára és az őszi ünnepekre- november 20.-a 17 óra megfelelő lenne.

A képviselő-testület a javaslattal egyet értett és 5 igen szavazattal, 0 nem szavazattal az alábbi határozatot hozta:

65/2015.(X.6.) sz. határozat

Felsőpáhok község Önkormányzat Képviselő-testülete 2015. november 20. napján 17 óra kezdettel közmeghallgatást tart. A közmeghallgatás helye: Művelődési Ház (Felsőpáhok, Szent István u. 74.) . A képviselő-testület a lakosságot postaládába helyezett szórólappal értesíti ki 2015. november 15 . napjáig.

A képviselő-testület felkéri a polgármestert, hogy a határozatból adódó feladatokat hajtsa végre.

Határidő: 2015. november 15.

Felelős: Prótár Richárd Krisztián polgármester

f.) Képviselői bejelentések:

Czoma Győző képviselő: Javasolja, hogy rendeletben tiltsák meg a házaló tevékenységet a községben, múltkor is ki kellett miattuk hívni a rendőrséget.

Prótár Richárd Krisztián polgármester: Az a gond, hogy a rendőrök is elengedték őket, mert országos engedélyük volt termékbemutatóra, ami ugyan nem egyenlő a házalással . Erről rendeletet nem tudnak hozni, viszont kitehetnének házaló tevékenységet tiltó táblákat a helységtáblák alá.

A képviselő-testület a javaslattal egyet értett és 5 igen szavazattal, 0 nem szavazattal az alábbi határozatot hozta:

66/2015.(X.6.) sz. határozat

Felsőpáhok község Önkormányzat Képviselő-testülete úgy határozott, hogy a község helységnévtáblái alá „ A községben a házaló tevékenység tilos! „ feliratú táblákat helyez el. A képviselő-testület felkéri a polgármestert, hogy a határozatból adódó feladatokat hajtsa végre.

Határidő: 2015. november 30.

Felelős: Prótár Richárd Krisztián polgármester

Pintér Gyula képviselő: Kérdése, hogy az aljegyzőre mennyire van szükség a hivatalban.

Prótár Richárd Krisztián polgármester: Zalacsányban szeptember 28.-án volt polgármesteri ülés, kiírták az aljegyzői pályázatot október 15-30 között, mert a szeptemberi pályázatnál nem volt jelentkező. Ha most sem lesz megfelelő pályázó, megbeszéltek a polgármesterekkel, hogy januárig várnak, megvárják a következő évi költségvetést. Az önálló aljegyzőnek van számos előnye, anyagilag pedig van hátránya.

Czoma Győző képviselő: Mindent lehet az állami támogatáson belül.

Több hozzászólás nem hangzott el, a polgármester megköszönte a megjelenést és az ülést 9 óra 40 perckor berekesztette.

Prótár Richárd Krisztián
polgármester

k.m.f.

dr. Prótár Henrietta
jegyző



Felsőpáhok Község Polgármestere
8395 Felsőpáhok, Szent I. u. 67.
Tel: 83/900-000, Fax: 83/900-001,
E-mail: felsopahok@z-net.hu
Honlap: www.felsopahok.hu

Szám: 1-14/2015.

MEGHÍVÓ

Magyarország helyi önkormányzatairól szóló 2011. évi CLXXXIX. törvény 45.§-a alapján a képviselő-testület soron következő nyilvános ülését

2015. október 6.-án (kedd) 8 órára

összehívom.

Az ülés helye: Községháza ülésterme Felsőpáhok, Szent István u. 67.

Napirendi javaslat:

1./Hévíz Város HÉSZ módosításának véleményezése

(Írásbeli előterjesztés)

Előterjesztő: Prótár Richárd Krisztián polgármester

2./ Alsópáhok község rendezési terv módosításának véleményezése

(Írásbeli előterjesztés)

Előterjesztő: Prótár Richárd Krisztián polgármester

3./Magyar Máltai Szeretetszolgálat támogatás kérése

(Írásbeli előterjesztés)

Előterjesztő: Prótár Richárd Krisztián polgármester

4./ ZNET-Mikronet KFT. –vel kötött együttműködési megállapodás meghosszabbítása

(Írásbeli előterjesztés)

Előterjesztő: Prótár Richárd Krisztián polgármester

5./ Időskorúak támogatásáról döntés

(Írásbeli előterjesztés)

Előterjesztő: Prótár Richárd Krisztián polgármester

6./ Tájékoztató az Önkormányzat 2015. I. félévi gazdálkodásáról

(Írásbeli előterjesztés)

Előterjesztő: Prótár Richárd Krisztián polgármester

7./ Egyéb ügyek, bejelentések

Kérem, hogy a Képviselő-testület ülésén megjelenni és közreműködni szíveskedjen.

Felsőpáhok, 2015. október 1.

Prótár Richárd Krisztián
Polgármester

Felsőpáhok Község Önkormányzata Képviselő-testülete
8395 Felsőpáhok, Szent I. u. 67.

Szám: 1-13/2015.

**Jelenléti ív a Képviselő-testület 2015. október 6.-i soros nyílt
ülésén megjelentekről**

Az ülés helye: Községháza Felsőpáhok, Szent I. u. 67.

Képviselő-testület részéről:

Prótár Richárd Krisztián	Polgármester	
Nagy László	Alpolgármester, Helyi képviselő	
Czoma Győző Ferenc	Helyi képviselő	
Pintér Gyula	Helyi képviselő	
Prótár Róbert	Helyi képviselő	

Zalacsányi Közös Önkormányzati Hivatal Felsőpáhoki Kirendeltsége részéről:

Dr. Prótár Henrietta	jegyző	
-----------------------------	--------	---

Meghívottak:

.....

.....



HÉVÍZ VÁROS POLGÁRMESTERE

8380 Hévíz, Kossuth Lajos u. 1.

Ügyintéző: Karsádi György főépítész
Telefon: +36 83 500-836

Tárgy: Hévíz Város HÉSZ szabályzatának
módosítása, egyszerűsített eljárásban,
véleményezési szakasz

Ügyszám: PMK/208-3/2015

Email: karsadi.gyorgy@hevizph.hu

Prótár Richárd Krisztián
Polgármester úr!

Felsőpáhok Község

Felsőpáhok

Szent István u. 67.

8395

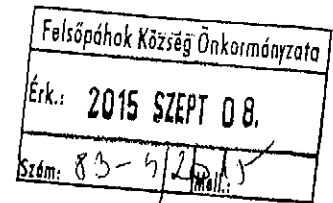

Tisztelt Polgármester Úr!

A településfejlesztési koncepcióról, az integrált településfejlesztési stratégiáról és a településrendezési eszközökről, valamint egyes településrendezési sajátos jogintézményekről szóló 314/2012. (XI. 8.) Korm. rendelet 41.§-ban foglaltaknak megfelelően ezúton tájékoztatom, hogy Hévíz Város Önkormányzat az érvényben lévő Helyi Építési Szabályzatának (HÉSZ) módosítását határozta el.

Az elmúlt időszakban az önkormányzat tervtanácsában folyó munka, illetve az illetékes építéshatóság észrevételei alapján a hatályos HÉSZ néhány rendelkezésének pontosítása, illetve kisebb módosítása merült fel. A HÉSZ teljes felülvizsgálata várhatóan ez évben elindul, addig, illetve a készítés ideje alatt jelentkező építési munkák véleményezéséhez, és engedélyezéséhez szükségesek a kezdeményezett módosítások. Ez alapján Hévíz Város Önkormányzat a módosítási eljárás megindítása mellett döntött. E szándékát a 226/2015. (VIII.27.) önkormányzati határozatként meghozott településfejlesztési döntésben fogalmazta meg (1. számú melléklet). A módosítások csak a HÉSZ rendelkezéseit érintik, tervi munkarészeket nem.

Az Önkormányzat már korábbi eljárás során döntött a településrendezési terveinek módosítása esetén alkalmazandó partnerségi egyeztetés szabályairól (271/2013. (X.30) hat.), melyeket jelen eljárás során is alkalmazni kíván.

Az Önkormányzat a településrendezési eszközök módosításának egyeztetési eljárását a településfejlesztési koncepcióról, az integrált településfejlesztési stratégiáról és a településrendezési eszközökről, valamint egyes településrendezési sajátos jogintézményekről szóló 314/2012. (XI. 8.) Korm. rendelet 32.§-ban foglaltaknak alapján egyszerűsített eljárásról kívánja lefolytatni, a módosítás a kormányrendelet 45.§ (2) a) pontja szerinti tartalommal készül.

Az egyszerűsített eljárás a vonatkozó kormányrendelet szerint a véleményezési szakasz kezdeményezésével indul.

HÉVÍZI POLGÁRMESTERI HIVATAL • POLGÁRMESTERI KABINET

8380 Hévíz, Kossuth Lajos u. 1. Pf.: 106 • Telefon: +36 83 500 812 • Fax: +36 83 500 814

hivatal@hevizph.hu • www.hevizph.hu

Előzőek megismerése alapján kérem, hogy a településfejlesztési koncepcióról, az integrált településfejlesztési stratégiáról és a településrendezési eszközökről, valamint egyes településrendezési sajátos jogintézményekről szóló 314/2012. (XI. 8.) Korm. rendelet 41.§-ban foglaltaknak megfelelően ismertesse a feladat- és hatáskörébe tartozó, az adott területre vonatkozó követelményeket, a településrendezési eszköz tartalmi követelményeivel kapcsolatos elvárásait, valamint az adott területet érintő ágazati elhatározásait megküldeni szíveskedjen.

Az anyag megtekinthető:

<http://onkormanyzat.heviz.hu/polgarmesteri-hivatal/telepulesrendezes>

Hévíz, 2015. augusztus 31.

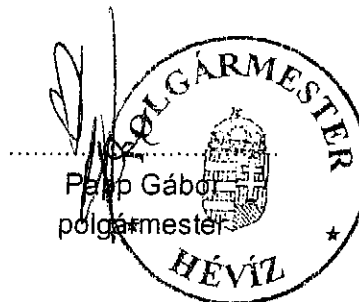

Melléklet:

1. számú melléklet: 226/2015. (VIII.27.) önkormányzati határozat



HÉVÍZI POLGÁRMESTERI HIVATAL

8380 Hévíz, Kossuth Lajos u. 1.

KIVONAT

Hévíz Város Önkormányzat Képviselő-testülete
2015. augusztus 27-ei rendes nyilvános ülésének
JEGYZŐKÖNYVÉBŐL

Hévíz Város Önkormányzat Képviselő-testülete 226/2015. (VIII. 27.) határozata

Hévíz Város Önkormányzat Képviselő-testülete elrendeli a Hévíz város Építési Szabályzatáról és Szabályozási Tervéről szóló 41/2003. (XII. 22.) önkormányzati rendelet, előterjesztés szerinti felülvizsgálatát, módosításának előkészítését és a kidolgozott módosítás vonatkozásban, az egyszerűsített eljárás lefolytatását, továbbá a településrendezési tervek módosítása során alkalmazott partnerségi egyeztetés szabályozásáról eljárást követően a képviselő-testületi elfogadásra történő előterjesztését.

Felelős: Karsádi György önkormányzati főépítész
Határidő: 2015. november 30.

Hévíz, 2015. augusztus 27.

(dr. Tüske Róbert) sk.
aljegyző

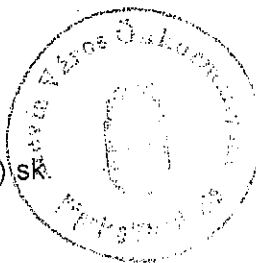

(Kepli József János) sk.
alpolgármester

Hévíz, 2015. augusztus 31.

A másolat hitelesül: Lajko Erzsébet



ALSÓPÁHOK KÖZSÉG POLGÁRMESTERE

8394 ALSÓPÁHOK FŐ U. 65.

TEL.: (83) 344-001 FAX: (83) 344-007

E-levél: polghiv@alsopahok.hu

Felsőpáhok Község Önkormányzata	
Érkeztetés:	2015. Szeptember 03.
Alapirányzat:	158-2/2015-1

Sorszám: 23.

Szám: 758-28/2015.

Tárgy: Alsópáhok község településrendezési eszközei részleges módosítása III. előzetes tájékoztatójának megküldése.

Hív.szám: 1-39/2015.

Mell.: Előzetes tájékoztató.

Felsőpáhok Község Képviselőtestülete

Felsőpáhok

Szent István u. 67.

Alsópáhok község településrendezési eszközeinek részleges módosításával összefüggésben, a településfejlesztési koncepcióról, az integrált településfejlesztési stratégiáról és a településrendezési eszközökről, valamint egyes településrendezési sajátos jogintézményekről szóló 314/2012.(XI.8.) Korm. rendelet 36. §-ában meghatározott teljes eljárás során a 37. § szerinti III. előzetes tájékoztatási szakasz keretében, az ott foglaltak alapján az előzetes tájékoztatót csatoltan megküldöm.

Kérem, hogy a fenti Kormányrendelet alapján e tájékoztatóm kézhezvételét követő naptól számított 21 napon belül a megküldött előzetes tájékoztatóban foglalt elhatározással és a rendezés alá vont területtel kapcsolatosan kérem, hogy:

- nyilvánítson javaslatot, észrevételt, véleményt,
- ismertesse a hatáskörébe tartozó kérdésekben a jogszabályon alapuló, az adott területre vonatkozó követelményeit és a településrendezési eszköz tartalmi követelményeivel kapcsolatos elvárásait, az adott területet érintő ágazati elhatározásokat,
- nyilatkozzon arról, hogy az eljárás további szakaszaiban részt kíván-e venni,
- a hivatkozott Kormányrendelet 9. melléklete szerint teljesítse az előzetes adatszolgáltatási kötelezettségét,
- felhasználásra biztosítsa a rendezési feladat ellátásához szükséges adatokat,
- tájékoztasson a vonatkozó hatályos területrendezési tervekről, a rendezést befolyásoló terveiről.

Az előzetes tájékoztatás során kizárólag a határidőn belül érkezett nyilatkozatokkal áll módomban érdemben foglalkozni. Amennyiben Ön a határidőn belül nem nyilatkozik, akkor úgy tekintem, hogy az előzetes tájékoztatásban foglaltakkal egyetért, így az eljárás további szakaszaiban a hivatkozott Kormányrendelet 37. § (7) bekezdése alapján Önt nem értesítem.

Alsópáhok, 2015. szeptember 2.

Tisztelettel:

Czigány Sándor
polgármester



ALSÓPÁHOK KÖZSÉG

TELEPÜLÉSRENDEZÉSI ESZKÖZEINEK RÉSZLEGES MÓDOSÍTÁSA

74/2015. (VIII. 6.) sz. ÖNK. HATÁROZATTAL ELFOGADOTT TELEPÜLÉSFEJLESZTÉSI DÖNTÉSEK ALAPJÁN



314/2012. (XI. 8.) KORM. RENDELET 36. § SZERINTI TELJES ELJÁRÁS ALAPJÁN
A 26. ELŐZETES TÁJÉKOZTATÁSI SZAKASZ DOKUMENTÁCIÓJA

2015. augusztus 31.

ALSÓPÁHOKI KÖZÖS ÖNKORMÁNYZATI HIVATAL
8394 ALSÓPÁHOK FŐ U.65.
TEL.: 83-344-001.
FAX: 83-344-007.

Szám: 1-19/2015.

KIVONAT

Alsópáhok község Képviselőtestületének 2015. augusztus 6-án megtartott ülésének jegyzőkönyvéből:

Ezek után a Képviselőtestület 4 szavazattal, ellenszavazat nélkül meghozta a következő határozatot:

74/2015.(VIII.6.) számú Képviselőtestületi határozat

Alsópáhok község Önkormányzatának Képviselő-testülete előzetesen elvileg egyetért azzal, hogy Alsópáhok község településrendezési eszközei Nagy Zoltán (8314 Vonyaróvashegy, Cseri u. 2.) kérelmében foglaltaknak megfelelően a következők szerint módosításra kerüljön:

1. Az alsópáhoki 054/8, 064/1, 064/2, 066 hrsz-ú jelenleg Kb övezet úgy kerüljön módosításra, hogy az ingatlanokon idegenforgalmi, turisztikai célú tevékenység is folytatható legyen.
2. Az alsópáhoki 079 és 081/1 hrsz-ú ingatlanokon a jelenlegi M-0 és M-1 övezet úgy kerüljön módosításra, hogy azokon bányatelek kialakítható legyen (tőzgebánya céljára).
3. Az alsópáhok 071, 072, 076, 077, 078 hrsz-ú ingatlanokon a jelenlegi M-0 övezet úgy kerüljön módosításra, hogy azokon az egyéb felsőbb szintű jogszabályok betartásával a bányatelek bővíthető legyen.

A módosítás egyeztetésével kapcsolatos partnereket a Képviselő testület 57/2013.(VI.4.) számú képviselő-testületi határozata állapítja meg.

A Képviselő-testületnek ez a határozata kifejezetten előzetes és civi jellegű, ezért a tervezett módosításoknak bármely okból történő meghíúsulására való hivatkozással az Önkormányzattal szemben semmilyen anyagi igény, követelés nem érvényesíthető.

Határidő: 2015. december 31.

Felcél: polgármester

Alsópáhok, 2015. augusztus 6.

Czigány Sándor sk.
polgármester

Dr. Puskás László sk.
címzetes főjegyző

A kivonat hiteles
Alsópáhok, 2015. augusztus 6.

Dr. Puskás László
Címzetes főjegyző



**Alsópáhok Község Településrendezési eszközeinek
részleges módosítása a 74/2015.(VIII.6.) sz.
Képviselőtestületi határozat alapján**

Készíti

Alsópáhok Község Önkormányzata megbízásából 2015-ben:

Felelős tervező:	NÉMETH FERENC okl. építészmérnök településrendezési vezető tervező TT-1É 19-0221
Településtervezés:	NÉMETH FERENC okl. építészmérnök településrendezési vezető tervező TT-1É 19-0221
Feldolgozó:	PLANTEUS KFT. 8273 Monoszló, Fő u. 23.

TARTALOMJEGYZÉK

- I. Előzetes tájékoztató leírás
- II. Mellékletek
 - Tervezői nyilatkozat
 - „Alsópáhok I. (Bereki tőzegbánya) –tőzeg” bányatelek bővítésének leírása hatásainak rövid összefoglalója
 - A településfejlesztési döntésről szóló kt. határozatok
 - A partnerségi egyeztetés szabályairól szóló döntés
- III. Rajzi mellékletek
 - A módosuló területek lehatárolása (Mód. M = 1 : 17 500)

I. ELŐZETES TÁJÉKOZTATÓ LEÍRÁS

1. Az érvényes településrendezési eszközök ismertetése

A hatályos településrendezési eszközök az Országos Településrendezési és Építési Követelményekről (OTÉK) szóló 253/1997. (XII.20.) Kormányrendeletnek és a Balatoni Területrendezési Szabályzat megállapításáról szóló módosított 2000. évi CXII. Törvénynek megfelelően készültek. A Településszerkezeti tervet és leírást a képviselőtestület a **54/2006. sz.** határozattal fogadta el, majd 2007-ben és 2012-ben módosította. A Helyi építési szabályzatról (továbbiakban: Hész) és szabályozási tervről szóló rendelet a **9/2006.(V.30.) sz.** rendelettel került elfogadásra, ami szintén kétszer (2007-ben, 2012-ben) módosításra került.

2. A településfejlesztési döntés ismertetése

Alsópáhok Község Képviselőtestülete a jelen településrendezési terv módosításáról szóló szándékát a **74/2015.(VIII.6.) számú kt. határozataiban** fogalmazta meg.

A jelen eljárásban szereplő (3. pontban ismertetett) módosítások alapján változik az R-04 jelű szabályozási tervlap és a szerkezeti tervlap. Új digitális állami alapterképre készülnek a tervlapok, az eredeti szelvényezés megtartásával.

A módosítás a településfejlesztési koncepciót nem érinti, a módosítás megfelel annak.

A partnerekkel történő egyeztetés és a nyilvánosság bevonása az 57/2013.(VI.4.) sz. kt. határozatban foglaltaknak megfelelően történik.

A 314/2012.(XI.8.) sz. Korm. rendelet (továbbiakban: Kormr.) 45.§ (2) bekezdése alapján az eljárás rendjét a Kormr. VI. Fejezete határozza meg. Ez alapján a településrendezési eszközök egyeztetése teljes eljárás szerint történik, a 37. § szerinti előzetes tájékoztatás jelen dokumentációval történik.

A módosítások jellege és súlya alapján a Kormr. 45.§ (2) a) pontban megfogalmazottak szerint, az OTÉK 2012. augusztus 6-án hatályos településrendezési tartalmi követelményeinek és jelmagyarázatának alkalmazásával kívánja megvalósítani.

3. A módosítások leírása

1. Módosítás:

Érintett ingatlanok: 054/8; 064/1; /2; 066; 068 hrsz

Érintett tervlap: Külterületi R-04

A 064/1, /2, 066, 068 hrsz-ú ingatlanok a hatályos külterületi szabályozási terven Kb (Kh) övezetben szerepelnek. Kb övezeti jel a bányászati célú különleges területet jelöli, a Kh övezeti jellel a beépítésre nem szánt horgászati célú különleges terület szerepel. A Hész 10. § (3) bekezdése alapján a Kh övezetű területek kialakításához a bánya rekultivációs terv szerint kell eljárni, valamint a környezeti hatásvizsgálatot el kell készíteni.

A 054/8 hrsz-ú ingatlan jelenleg M-0 (lapterület) mezőgazdasági övezetbe tartozik. Ez az ingatlan is a beépítésre nem szánt különleges horgászati célú terület szárazulati területe lenne.

A közeljövőben a területen a távlati célként eddig is szereplő horgászati célú hasznosítást szeretnék megvalósítani, és ehhez a területen egységes, különleges beépítésre nem szánt terület övezetet kijelölni, valamint az övezet paramétereit és a beépítés feltételeit meghatározni.

A terület része a nemrég benyújtott élőhely-rehabilitációs területnek, melyet a tulajdonos rezedeményszerzett.

2. Módosítás:

Érintett ingatlanok: 079 és 081/1 hrsz

Érintett tervlap: Külterületi R-04

A 079 hrsz-ú ingatlan jelenleg Má-1 (általános mezőgazdasági) övezetben található.

A telek az Alsópáhoki tőzegbányához tartozó, nem bányászati célú terület, melyet jelenleg üzemi célokra használnak. Földhivatali művelési ága kivett depónia.

A 081/1 hrsz-ú ingatlan jelenleg szántó művelési ágú Má-0 övezetbe tartozik.

(A Btv. a területet ökológiai magterület, felszíni szennyezésre fokozottan érzékeny terület, térségi jelentőségű tájképvédelmi terület, ökológiai rehabilitációt igénylő terület övezetébe sorolja, általános mezőgazdasági és erdő területhasználással illeti. Beépítésre szánt terület nem jelölhető ki.)

Ennek érdekében a terület különleges beépítésre nem szánt bánya terület övezeti besorolást kap, és az övezeti szabályok funkcionak megfelelő meghatározása is megtörténik.

A tulajdonos a bányabővítés érdekében benyújtotta az illetékes miniszterhez az ökológiai magterületből való kivonási kérelmét. Együttai benyújtásra került a Környezeti Hatásvizsgálat a területre.

3. Módosítás:

Érintett ingatlanok: 071, 072, 076, 077, 078 hrsz

Érintett tervlap: Külterületi R-04

Az ingatlanok a fenti hrsz-ekkel együtt a bányatelek részei, de rajtuk bányászati tevékenység nem történne. A területen a tőzegdeponálás (üzemi készletterv szelektív tárolási móddal, tűzvédelmi megelőzés érdekében szétterítés, áthalmazás, mozgatás), tőzegkiszolgálás, gépi munkavégzés, szállítás, rakodás történne. Az erdő alrészletek erdő művelésben maradnának.

A környező helyrajzi számokon, melyek szintén a bányatulajdonos birtokában vannak élőhely-rehabilitációs tervet nyújtott be az illetékes hatóságnak, mely alapján a bánya, annak bővítése és kiszolgáló területénél jóval nagyobb terület élőhely-rehabilitációját biztosítaná.

Tájékoztató a környezeti vizsgálatról

Az egyes tervek, illetve programok környezeti vizsgálatáról szóló 2/2005.(I.11.) Korm. rendelet 1.§.(3) bekezdése értelmében a településrendezési tervek és HÉSZ kisebb módosítása esetén a rendelet szerinti környezeti vizsgálat szükségességét a tervmódosítás várható környezeti hatása jelentőségének eseti meghatározása alapján kell eldönteni.

Jelen esetben a módosítás tárgyára részletes HATÁSVIZSGÁLAT került benyújtásra, melynek eredményét a véleményezési szakaszban közöljük. Ezért jelen dokumentációhoz nem készítettünk környezeti vizsgálatot.

II. MELLÉKLETEK

TERVEZŐI NYILATKOZAT

Alulírott Németh Ferenc TT-1É 19-0221 nyilatkozom, hogy jelen településrendezési terv módosítás a benyújtott Környezeti Hatásvizsgálat és az Ö-1 övezetből való kivonása esetén megfelel a felsőbb szintű jogszabályoknak és terveknek.

A terv az Országos Településrendezési és Építési Követelményekről szóló 253/1997. (XII.20.) Kormányrendelet (OTÉK) 2012. augusztus 6-án hatályos településrendezési tartalmi követelményeinek és jelmagyarázatának alkalmazásával készült.

Alsópáhok, 2015. augusztus 31..

„Alsópáhok I. (Bereki tőzegbánya) – tőzeg” bányatelek bővítése

A Bereki Tőzeg Kereskedelmi és Szolgáltató '97 Kft. (továbbiakban: megbízó –8314 Vonyarcvashegy, Cseri u. 2.), „Alsópáhok I. (Bereki tőzegbánya) – tőzeg” védnevű bánya bányászati joggal rendelkezik. A bányatelket „Alsópáhok I. (Bereki tőzegbánya) – tőzeg” védnév alatt a Pécsi Bányakapitányság állapította meg 1934/1996/ 4. Bk. számú határozatával, melyet módosított 3224/18/2008. Bk. számú határozatával.

A Nyugat-dunántúli Környezetvédelmi és Természetvédelmi Felügyelőség 283-1/2/2015.I. számon környezetvédelmi működési engedélyt adott a 27 ha 1878 m² területű bányatelken évi 60 000 m³ volumenű bányászati tevékenység folytatására. Ezen régi bányatelekre vonatkozó a működési engedély 2020.02.29-ig hatályos.

A jelenlegi bányatelek a következő helyrajzi számokon helyezkedik el: Alsópáhok 064/1, 064/2, 066, 067 és 068 hrsz.

Jelen bányatelek készletei sajnos végesek – kiemelendő, hogy a kiteremelt tőzeg egyik jelentős alapanyaga a hévízi iszappakolásnak, és nem utolsó sorban munkahelyeket biztosít a helyi lakosoknak - ezért a megbízó a bányaterület környezetében az elmúlt években további területeket vásárolt, melyek irányába a bányatelket bővíteni kívánja. A tervezett bányászati tevékenységgel érintett helyrajzi számok a következők: 081/1 és 079. hrsz.

Térképi ábrázolása

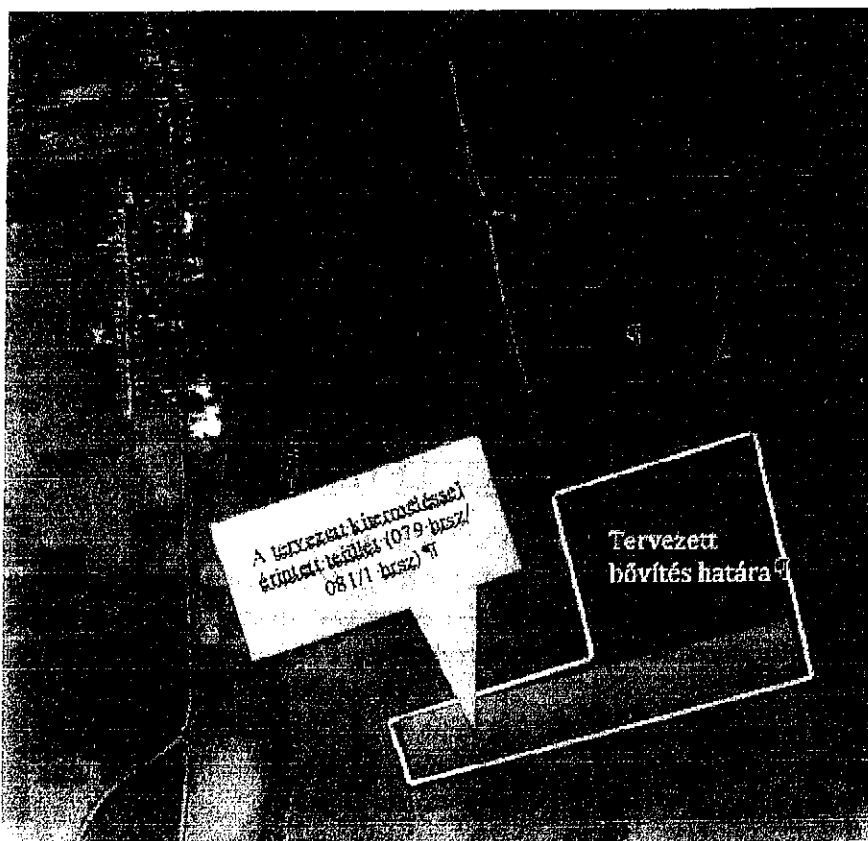

A bányászati tevékenység környezetre gyakorolt hatásainak megismerésére elkészült a hatásvizsgáló dokumentáció és benyújtásra került a Vas Megyei Kormányhivatal Környezetvédelmi és Természetvédelmi Főosztály részére.

A magterületből való kivonását pedig a tulajdonos kezdeményezte az illetékes miniszternél.

Ebből összefoglalva a jelentősebb hatások:

Mesterházy Attila táj és természetvédelmi szakértő által készített természetvédelmi tervfejezet megállapításai a bányászati tevékenység várható hatásaira a következőket tartalmazzák:

A bányaterület művelése a két érintett ingatlanon (Alsópáhok 079, 081/1) szántóterületeken valósul meg. Az ingatlanok művelési ága is szántó besorolásban van. A szóban forgó ingatlanok ex lege lápként védett természeti területnek minősülnek. A bányászat céljára hasznosítani kívánt területek lefolyástalanok, magas csapadékmennyiség esetén belvízzel elöntöttek. A korábban meliorált területen lévő lecsapoló árkok több helyen eltömődtek, így a vízelvezetés is akadályozott. A vizenyősödött ingatlanok közül már több alkalmatlanná vált a szántóföldi művelésre, ezért napjainkban már kevés a növénytermesztésre használt terület. A talaj vízhatása-még ha a talajvízszint a száraz nyarakon egy méter alá is süllyedhet - tehát egyértelmű, de az érintett ingatlanokon a felszín csak időszakosan telített vízzel. A talaj felső szintje a vízrendezés óta eltelt közel száz év alatt kiszáradt, kotusodott. A szomszédos felhagyott ingatlanokon látható, hogy a tőzeg bomlása során felszabaduló tápanyag túlkínálatot az erős kompetitorok (magassás fajok, magas aranyvessző) hasznosították, így a lápokra jellemző növényzet regenerációjára nincs esély. A talaj felső rétegében lévő kotusodott tőzeg mutatja, hogy egykor a talajfelszínt állandó vízhatás érte, máskülönben nem beszélhetünk volna tőzegtépződésről. A területek eredeti vegetációjára csak a makro- és mikrofosszília elemzésekből következtethetnénk, de feltételezhetjük, hogy ott a lecsapolások előtt mészkedvelő üde láprétek voltak. A tőzegtépződés kizárólag víz általi borítottság esetén jelentkezik, ami a területen a felső talajrétegben ma már nem áll fenn. *„A vízborítás megszűnése azonban nem jelenti a tőzeg azonnali pusztulását, amennyiben a talajvíz magas (vagy az év folyamán többször visszatérően magas) szintje biztosított, a talajvízzel telített. Ilyenkor új tőzeg ugyan már nem képződik, azonban a meglévő tőzeg még hosszabb időn át fennmarad változatlan állapotban. A gyakorlat azt mutatja továbbá, hogy egy terület kiszáradása esetén a korábbi kialakult tőzeg pusztulása nem egyik napról a másikra megy végbe, hanem hosszabb időszak, sokszor évtizedek alatt. Ennek okán kimondható, hogy a tőzeg jelenléte fontos szempont, de önmagában nincs jelentősége, a lápterület tényleges állapotát nem mutatja”* (forrás: Segédanyag a lápok védelméhez. FVM Természetmegőrzési Főosztály. kézirat 2012). A lecsapolásokkal azonban a terület víztelenítése olyan sikeres volt, hogy az azóta eltelt évtizedek alatt a felszínen és a felszín közelében lévő tőzeg szinte teljes mértékben kotusodott. A tőzeg bomlását továbbá nagyban elősegítette, az ingatlanok szántóföldi művelése. A bányászat ugyan a meglévő szántókat jelentős mértékben átalakítja, de a kitermelt tőzegvagyon után a tőzeg jelen fog lenni a területen és a talaj is vízzel telített marad. A lápi növényzet regenerációja a tőzegbányászat felhagyása után sem várható, de a kitermelés során kialakításra kerülő tó, megfelelő kialakítása és hasznosítása esetén a jelenleginél diverzebb életközösség létrejöttét eredményezi majd.

A tevékenység káros hatásaira legérzékenyebben reagáló indikátor szervezetek megjelölése.

A tevékenységre minden élő szervezet egyformán érzékenyen reagál, mivel a meglévő élőhelyek teljes mértékben átalakulnak. Legjobban azonban a madarak és a növények fajkészletében bekövetkező változásokat lehet majd figyelemmel kísérni. A nyílt vízfelszín kialakítása várhatóan a madarak és kétéltűek számára lesz kedvező hatással.

Környezetvédelmi szempontból Végh Szilárd környezetvédelmi szakértő megállapításai a következőket tartalmazzák:

Talaj

A tevékenység céljára lehatárolt területről a talaj szakaszosan letakarításra majd deponálásra kerül. A kitermeléssel párhuzamosan végzett műszaki rekultivációval a humusz felhasználása biztosított.

Levegő

A fedőréteg eltávolítás, a kitermelés, a rakodás és a szállítás során levegőterhelést a porképződés és a munkagépek kipufogógázának emissziója okoz minimális mértékben.

Az elvégzett számítások alapján kijelenthető, hogy a letermelési tevékenység légszennyező hatása a lakókörnyezetekben számításal is alig kimutatható (a legnagyobb terhelés is alig haladja meg a határérték 1 %-át.)

Az anyagokénti hatásterületeket részletesen dokumentáció tartalmazza, de megállapítható, hogy a kitermelési tevékenység levegőtisztaság-védelmi hatásterületén belül védendő lakóingatlan nem található, a legközelebbi kb. 1000 m - re található Alsópáhok településen.

Felszíni-és felszín alatti vizek

A tervezett bővített bányatelek területét felszíni vízfolyás nem érinti.

A jelenlegi bányató vizsgált komponenseinek értékei nem vezethetőek vissza a bányászati tevékenységre, így megállapítható, hogy a jelenlegi bányászati tevékenység nem okoz negatív hatást a kialakult bányató vízminőségére, így várhatóan a későbbiekben sem várható negatív hatás.

Fentiek alapján megállapítható, hogy a felszín alatti vizek minőségi és mennyiségi paramétereit figyelembe véve a bányászati tevékenység nem gyakorol negatív hatást.

Épített környezet

A tevékenység folytatásához szükséges gépek üzemeltetéséből eredő zajkibocsátás a dokumentációban szereplő számítások alapján a legközelebbi védendő objektumnál (abányató! 1000 m-re lévő lakóingatlan) nem okoz - a környezeti zaj és rezgés elleni védelem egyes szabályaival a 27/2008. (XII. 3.) KvVM-EüM együttes rendelet 1. számú mellékletében rögzített nappali zajterhelési - határértéket meghaladó zajterhelést.

Összességében a fenti megállapítások alapján kijelenthető, hogy a tervezett külszíni bányászati tevékenység – jogszabályi előírások, hatósági kikötések betartása mellett – nem okoz olyan mértékű környezeti terhelést, hogy azt a környezeti elemekre gyakorolt hatások miatt ne lehessen folytatni.

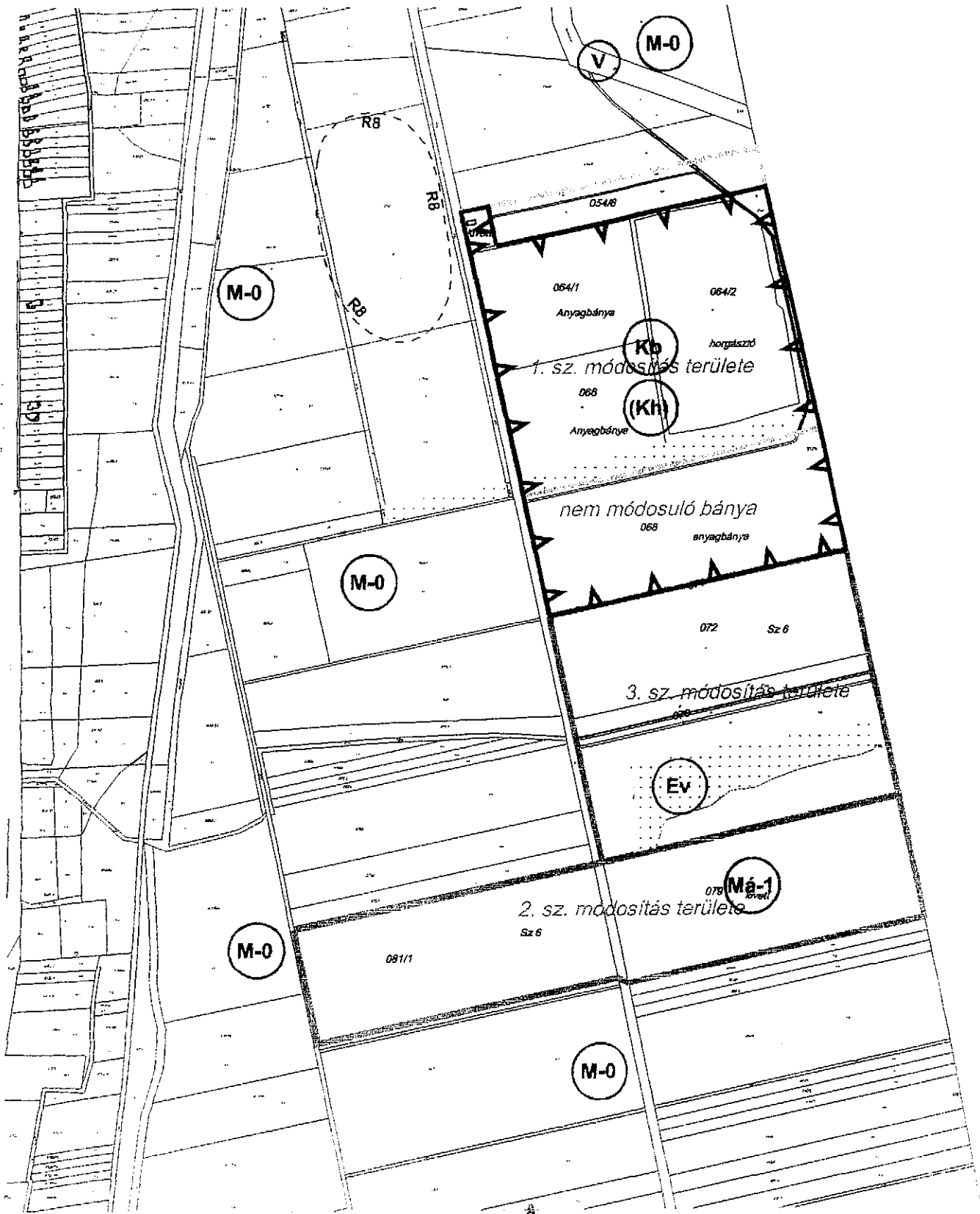

JELMAGYARÁZAT

Módosítással érintett ingatlanok



Jelenlegi bányatelek határa

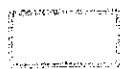

Tervezett bányatelek bővítés határa

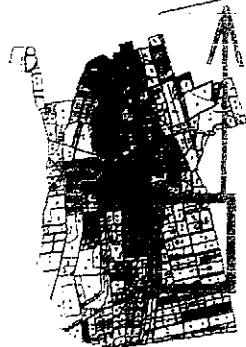

Készült az állami alapadatok felhasználásával.

Helyezés: Alsópáhok Község Önkormányzata		R04 kivágat Változás 2015. szeptember 31.
Készítés megnevezése: Alsópáhok településrendezési eszközének kismértékű módosítása		
Támasztás: A módosítások területe A 314/2012.(XI.8.) Kom. r. szerinti tájékoztatás szabására		
Fővárosi hivatal Németh Ferenc Helyettes vezető Helyettes vezető helyett Telefon: 114 14001		Tervező: PLANTEUS Kft. 8273 Nemeslád, Fő út 22. Tel.: 06-87-489-209; E-mail: planteus@planteus.hu



Polgármesteri Hivatal
Prótár Richárd Krisztián Polgármester Úr !
Felsőpáhok
Szent István u. 67.
8395

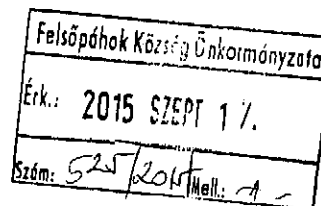

Tisztelt Polgármester Úr!

Az előző évekhez hasonlóan idén, 2015.évben is szeretnénk karácsonyi ajándécsomagokat készíteni a rászorulóknak részére.
Ebben kérem Polgármester Úr támogatását.

Pénzadományait a 11784009-20201351 számlaszámra várjuk.

Segítségében bízva:

Keszthely 2015. szeptember 14.

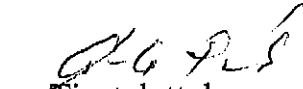

Magyar Máltai Szeretetszolgálat
Egyesület
Keszthelyi Csoport 2.
8360 Keszthely, Szalasztó u. 16.

Tisztelettel:
Csontár Péter
Csoportvezető

Cím:
H-8360 Keszthely
Szalasztó utca 16.

Telefon:
+36-(06)-30-400-9546
+36-(06)-30-633-4362

Web:
www.maltai.hu

Bankszámlaszám:
11784009-20201351

E-mail:
csontarpeter@keszthelynethu

Szám:/2015.

Együttműködési megállapodás

amely létrejött egyrészről **Felsőpáhok Község Önkormányzata** (8395 Felsőpáhok, Szent István u. 67. , adószáma: 15735401-1-20, képviselője **Prótár Richárd Krisztián** polgármester Tel: 83/900000) továbbiakban **Önkormányzat**,

másrészről a **ZNET-Mikronet Kft.**(8866 Becsehely, Kossuth u. 55, adószáma: 12629790-2-20 képviselője **Zuber Gyula** ügyvezető tel: 06-30/6303836), továbbiakban **Szolgáltató** között az alábbiak szerint:

1. Szerződő felek megállapodnak, hogy Felsőpáhok község Internet-szolgáltatásának bővítése céljából egymással 2012. május 10. óta együttműködnek, melyre 2014. december 31. napjáig együttműködési megállapodást kötöttek.
2. Az Önkormányzat tulajdonát képezi a felsőpáhoki, Szent I., u. 74. szám alatt lévő művelődési ház.
3. Az Önkormányzat szolgáltató részére használatra átengedi a művelődési ház közösen meghatározott részét mikrohullámú átjátszó állomás működtetése céljára 2015. január 1. napjáig visszamenőleg.
4. A szolgáltató jogosult a megadott helyen a mikrohullámú antennák felszerelésére és a közösen egyeztetett helyen, beltéri eszközök elhelyezésére. A Szolgáltató a meghatározott helyen az antenna és a vezérlőszekrény szerelését saját költségén végzi, a szerelést a vonatkozó biztonsági és műszaki előírások betartásával végzi el.
5. A Szolgáltató kötelezettséget vállal a felépítményi rész állagának megóvására vállalja, hogy az esetleges általa okozott károkat megtéríti, kijavítja.
6. Szolgáltató köteles minden átalakítást az Önkormányzattal egyeztetni, amely átalakítás műszaki szempontból érintheti az Önkormányzat működését.
7. A felek a használat díját a szerződés időtartama alatt évi 60 000 Ft-ban határozzák meg, melyet Szolgáltató évi két részletben, június 30-ig illetve december 30-ig köteles az Önkormányzat részére számla alapján átutalással megfizetni.
8. Az Önkormányzat a Szolgáltató részére az energia ellátást az adó működéséhez – almérő felszerelésével – biztosítja. Az elmérő által mért áramfogyasztást Szolgáltató az 7. pont szerint téríti meg az Önkormányzat részére.
9. Szolgáltató szavatosságot vállal, hogy az elhelyezett berendezés, mikrohullámú antenna az épületet, és az elhelyezett berendezések működését, rendeltetésszerű használatukat nem zavarja, egészségre nem ártalmas.
10. A megállapodás határozatlan időre szól, melyet bármelyik fél megszüntethet rendes felmondással , a megszüntetés időpontja előtt 6 hónappal írásban.

11. Az Önkormányzat rendkívüli felmondással felmondhatja a megállapodást, ha:

- a.) a szolgáltató a bérleti díjat nem fizeti meg és a fizetési felszólításnak nyolc napon belül nem tesz eleget, az Önkormányzat további nyolc napon belül írásban felmondással élhet.
- b.) a szolgáltató a szerződésben vállalt vagy jogszabályban előírt egyéb lényeges kötelezettségét nem teljesíti, az Önkormányzat által írásban megjelölt határidőben nem teljesíti,
- c.) a szolgáltató a közös használatra szolgáló helyiségeket, illetőleg területet rongálják vagy a rendeltetésükkel ellentétesen használják. Ez esetben az Önkormányzat tudomására jutásától számított 8 napon belüli, írásbeli figyelmeztetését követően, ha a Szolgáltató továbbra sem hagy fel a jogellenes magatartásával, az Önkormányzat további 8 napon belül felmondással élhet és kárigényét érvényesítheti. Nem szükséges az előzetes felszólítás, ha a Szolgáltató olyan súlyos magatartást tanúsít, hogy az Önkormányzattól a szerződés fenntartását már nem lehet elvárni. A felmondást ekkor is 8 napon belül kell közölni.

12. A Szolgáltató rendkívüli felmondással felmondhatja a megállapodást, ha az Önkormányzat a 15. pont szerinti díjat nem fizeti meg és a fizetési felszólításnak nyolc napon belül nem tesz eleget, a Szolgáltató további nyolc napon belül írásban felmondással élhet.

13. Szolgáltató a megállapodás 11. pont szerinti felmondása esetén a felmerült költségeinek megtérítésére nem tarthat igényt, az antenna leszerelése után az eredeti állapotot köteles helyreállítani.

14. Szolgáltató birtokba lépésére jelen szerződés aláírásával kerül sor.

15. Szolgáltató vállalja, hogy az Önkormányzat részére ezen szerződés időtartama alatt külön szerződésben éves 60000 Ft díjjal, a Felsőpáhok, Szent I. u. 67. szám alatti új önkormányzati épületben XSDRN-Bussiness-Gamma 24/6 csomagot szolgáltat.

16. Jelen szerződésben nem szabályozott kérdésekben felek, a Polgári Törvénykönyvben foglaltak illetve a bérletre vonatkozó jogszabályok előírásai az irányadók.

17. Az együttműködési megállapodást Felsőpáhok Község Önkormányzata Képviselő-testülete/2015.(X.6.) számú határozatával jóváhagyta.

Felek jelen szerződést – mint akaratukkal mindenben egyezőt- elolvasás és értelmezés után jóváhagyólag aláírják.

Felsőpáhok, 2015. október 6.

Prótár Richárd Krisztián polgármester
Önkormányzat részéről

Zuber Gyula ügyvezető
ZNET-Mikronet Kft. részéről

A kötelezettségvállalást ellenjegyzem:

Felsőpáhok, 2015.....

.....
pénzügyi ellenjegyző

Együttműködési megállapodás

amely létrejött egyrészről **Felsőpáhok Község Önkormányzata** (8395 Felsőpáhok, Szent István u. 67. , adószáma: 15735401-1-20, képviselője **Prótár Richárd Krisztián** polgármester Tel: 83/900000) továbbiakban **Önkormányzat**,

másrészről a **ZNET Telekom Zrt.** (8866 Becsehely, Kossuth u. 55, adószáma: 25134270-2-20 képviselője **Zuber Gyula** vezérigazgató, tel: 06-30/6303836), továbbiakban **Szolgáltató** között az alábbiak szerint:

1. Szerződő felek megállapodnak, hogy Felsőpáhok község Internet-szolgáltatásának bővítése céljából egymással 2012. május 10. óta együttműködnek, melyre 2014. december 31. napjáig együttműködési megállapodást kötöttek.
2. Az Önkormányzat tulajdonát képezi a felsőpáhoki, Szent I., u. 74. szám alatt lévő művelődési ház.
3. Az Önkormányzat szolgáltató részére használatra átengedi a művelődési ház közösen meghatározott részét mikrohullámú átjátszó állomás működtetése céljára 2015. január 1. napjáig visszamenőleg.
4. A szolgáltató jogosult a megadott helyen a mikrohullámú antennák felszerelésére és a közösen egyeztetett helyen, beltéri eszközök elhelyezésére. A Szolgáltató a meghatározott helyen az antenna és a vezérlőszekrény szerelését saját költségén végzi, a szerelést a vonatkozó biztonsági és műszaki előírások betartásával végzi el.
5. A Szolgáltató kötelezettséget vállal a felépítményi rész állagának megóvására vállalja, hogy az esetleges általa okozott károkat megtéríti, kijavítja.
6. Szolgáltató köteles minden átalakítást az Önkormányzattal egyeztetni, amely átalakítás műszaki szempontból érintheti az Önkormányzat működését.
7. A felek a használat díját a szerződés időtartama alatt évi bruttó 60 000 Ft-ban, azaz hatvanezer Forintban határozzák meg, melyet Szolgáltató éves számla kiállítását követően köteles az Önkormányzat részére számla alapján átutalással megfizetni.

8. Az Önkormányzat a Szolgáltató részére az energia ellátást az adó működéséhez – almérő felszerelésével – biztosítja. Az almérő által mért áramfogyasztást Szolgáltató az 7. pont szerint téríti meg az Önkormányzat részére.
9. Szolgáltató szavatosságot vállal, hogy az elhelyezett berendezés, mikrohullámú antenna az épületet, és az elhelyezett berendezések működését, rendeltetészerű használatukat nem zavarja, egészségre nem ártalmas.
10. A megállapodás határozatlan időre szól, melyet bármelyik fél megszüntethet rendes felmondással, a megszüntetés időpontja előtt 6 hónappal írásban.
11. Az Önkormányzat rendkívüli felmondással felmondhatja a megállapodást, ha:
 - a.) a szolgáltató a bérleti díjat nem fizeti meg és a fizetési felszólításnak nyolc napon belül nem tesz eleget, az Önkormányzat további nyolc napon belül írásban felmondással élhet.
 - b.) a szolgáltató a szerződésben vállalt vagy jogszabályban előírt egyéb lényeges kötelezettségét nem teljesíti, az Önkormányzat által írásban megjelölt határidőben nem teljesíti,
 - c.) a szolgáltató a közös használatra szolgáló helyiségeket, illetőleg területet rongálják vagy a rendeltetésükkel ellentétesen használják. Ez esetben az Önkormányzat tudomására jutásától számított 8 napon belüli, írásbeli figyelmeztetését követően, ha a Szolgáltató továbbra sem hagy fel a jogellenes magatartásával, az Önkormányzat további 8 napon belül felmondással élhet és kárigényét érvényesítheti. Nem szükséges az előzetes felszólítás, ha a Szolgáltató olyan súlyos magatartást tanúsít, hogy az Önkormányzattól a szerződés fenntartását már nem lehet elvárni. A felmondást ekkor is 8 napon belül kell közölni.
12. A Szolgáltató rendkívüli felmondással felmondhatja a megállapodást, ha az Önkormányzat a 15. pont szerinti díjat nem fizeti meg és a fizetési felszólításnak nyolc napon belül nem tesz eleget, a Szolgáltató további nyolc napon belül írásban felmondással élhet.
13. Szolgáltató a megállapodás 11. pont szerinti felmondása esetén a felmerült költségeinek megtérítésére nem tarthat igényt, az antenna leszerelése után az eredeti állapotot köteles helyreállítani.
14. Szolgáltató birtokba lépésére jelen szerződés aláírásával kerül sor.
15. Szolgáltató vállalja, hogy az Önkormányzat részére ezen szerződés időtartama alatt külön szerződésben éves bruttó 60.000 Ft díjjal, a Felsőpáhok, Szent I. u. 67. szám alatti önkormányzati épületben Air Office M (30/5 Mbit/s) csomagot szolgáltat.
16. Jelen szerződésben nem szabályozott kérdésekben felek, a Polgári Törvénykönyvben foglaltak, illetve a bérletre vonatkozó jogszabályok előírásai az irányadók.

17. Az együttműködési megállapodást Felsőpáhok Község Önkormányzata Képviselő-testülete 58./2015.(X.6.) számú határozatával jóváhagyta.

Felek jelen szerződést – mint akaratukkal mindenben egyezőt- elolvasás és értelmezés után jóváhagyólag aláírják.

Felsőpáhok, 2015. október 6.

Prótár Richárd Krisztián polgármester
Önkormányzat részéről

Zuber Gyula vezérigazgató
ZNET Telekom Zrt. részéről

A kötelezettségvállalást ellenjegyzem:

Felsőpáhok, 2015.....

.....
pénzügyi ellenjegyző

Előterjesztés
Felsőpáhok Önkormányzat Képviselő-testületének 2015. október 6.-án tartandó ülésére

Tisztelt Képviselő-testület!

A szociális ellátásokról szóló 5/2015.(II.25.) önkormányzati rendelet 10.§-a szabályozza az időskorúak támogatása ellátást:

- 10.§ (1)** A képviselő-testület évente egy alkalommal a Felsőpáhokon élő 70 év feletti állampolgárok részére támogatást állapíthat meg a téli időszakban felmerülő többletkiadásaik enyhítése céljából.
- (2) A támogatásra az jogosult, akinek a családjában az egy főre jutó havi nettó jövedelem nem haladja meg az öregségi nyugdíj mindenkori legkisebb összegének négyszeresét.
- (3) Az időskorúak támogatására vonatkozó kérelem a 4. melléklet szerint nyomtatványon nyújtható be, a kérelemhez mellékelni kell a jövedelemigazolást.
- (4) Az támogatás természetbeni ellátás formájában is nyújtható, a folyósítás módjáról az ellátást megállapító határozatban rendelkezni kell.
- (5) A képviselő-testület az időskorúak támogatásának elbírálásával kapcsolatos hatáskört a polgármesterre ruházza át.

A Képviselő-testület évek óta 3000 Ft/ fő juttatást állapított meg időskorúak támogatásaként, a 2015. évi költségvetésről szóló rendelet 200.000 Ft keretösszeget tartalmaz. Az időskorúak köszöntését 2015. november 5. napjára 14 órai kezdettel javaslom, finanszírozása a rendkívüli települési támogatás előirányzatából- 1162 eFt összeget tartalmaz- megoldható, előre láthatóan 300.000 Ft kiadással a rendezvény lebonyolítható. A Mikulás ünnepség ugyanebből a keretből biztosítható, 250.000 Ft összeget javaslom elfogadni.

Határozati javaslat: /2015 (X.6.) számú határozat

- a) A képviselő-testület 2015. november 5-én (csütörtök) 14 órakor a településen élő, 62 éven felüli állampolgárok köszöntésére ünnepséget szervez, az ünnepséghez kapcsolódó vendéglátást, műsort biztosít.

A rendezvény megtartásához 300 ezer Ft felhasználását engedélyezi, melyet a szociális ellátások előirányzatából kell átcsoportosítani.

- b) A Képviselő-testület a szociális ellátásokról szóló 5/2015. (II.25.) önkormányzati rendelet 10.§-a szerint a Felsőpáhokon élő 70 év feletti állampolgárok részére személyenként 3000 Ft összegű támogatást állapít meg a téli időszakban felmerülő többletkiadásaik enyhítése céljából.
- c) A képviselő-testület a településen élő gyermekek 2015. évi Mikulás ünnepségét is támogatja 250 ezer Ft-tal.

A testület felkéri a polgármestert, hogy gondoskodjon a rendezvények előkészítéséről, és a támogatások kifizetéséről gondoskodjon.

Határidő: 2015. december 20.

Felelős: Prótár Richárd Krisztián polgármester

Kérem a T. Képviselő-testületet, hogy fogadja el előterjesztésemet.

Felsőpáhok, 2015. október 1.

Prótár Richárd Krisztián
polgármester



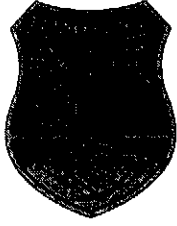

Felsőpáhok Község Polgármestere
8395 Felsőpáhok, Szent I. u. 67.
Tel: 83/900-000, Fax: 83/900-001,
E-mail: felsopahok@z-net.hu
www.felsopahok.hu

Szám: 4-14 /2015.

Előterjesztés a Képviselő-testület 2015. október 6-i ülésére

Tárgy: Tájékoztató az önkormányzat 2015. évi költségvetésének félévi teljesítéséről

Tisztelt Képviselő-testület!

Felsőpáhok község Önkormányzata 2015.I.félévi beszámolóját az államháztartásról szóló 2011. évi CXCV. törvény, valamint az államháztartás működési rendjéről szóló 368/2011. (XII. 31.) számú Kormányrendelet alapján készítette el, a beszámoló elfogadása már 2015. évben nem kötelező, a Képviselő-testület tájékoztatása érdekében a korábbi évek gyakorlatának megfelelően mégis elkészítettük. Az önkormányzat költségvetéséhez kapcsolódóan, a beszámolót érintő, de a költségvetés negyedéves módosításait követően, különböző jogcímen az önkormányzat részére biztosított központosított pótelőirányzatok a Magyar Államkincstárral történt egyeztetés után beépítésre kerültek a beszámolóba.

A Képviselő-testület az önkormányzat költségvetését a 3/2015. (II.11.) önkormányzati rendelettel 59132 ezer Ft költségvetési főösszeggel fogadta el. A költségvetési rendeletet a Képviselő-testület nem módosította az első félévben.

Bevételek alakulásának bemutatása:

Az önkormányzat 2015 évi eredeti bevételi előirányzatainak, módosított bevételi előirányzatainak, valamint azok teljesítésének bemutatása bevételi forrásonkénti bontásban az 1. sz. melléklet szerint:

Halmozódás mentes

Eredeti előirányzat: 59132 eFt

Módosított előirányzat: 59132 eFt

Teljesítés 2015.06.30-ig: 34813 eFt

Teljesítés %-a: 58,9.

1./ Az önkormányzat az intézményi működési bevételei között mutatja ki felügyeleti jellegű bevételeit, a szolgáltatások bevételeit, valamint a bérleti és lízing, illetve az intézményi ellátási bevételeit, továbbá itt kerülnek elszámolásra a működési kamatbevételek és kiszámlázott termékek áfa bevételei is.

Hatósági döntésekből származó bevételek nincsenek, a bérleti díjból származó bevétel 3 eFt volt,

amely 5 %-os teljesülést mutat. Sírhelymegváltásra nem került sor I. félévben, a bérleti díjak megfizetése II. félévben történik meg.

2./ Az Önkormányzat sajátos működési bevételei között kerülnek elszámolásra az adóbevételek, közöttük a saját és az átengedett központi adók (gépjárműadó). Az átengedett központi adók közül a gépjárműadóra befolyó összeg 2015. évben 2995 eFt volt, ebből az összegből 1801 eFt került átadásra, 1.194 eFt pedig az önkormányzatnál maradt.

A bírság, pótlék és egyéb sajátos bevételek befolyó összege 60 eFt, 30 %-ban teljesültek. Helyi adóbevételeknél összességében a teljesítés 70 %-ban realizálódott, mely 11002 eFt összegű adóbevételt takar.

3./Felhalmozási és tőkejellegű bevételek között kerülnek elszámolásra az Önkormányzat ingatlanl kapcsolatos bevételei (ingatlan értékesítés, önkormányzati lakások értékesítése) felhalmozási kamatbevételek, valamint a koncesszióból-üzemeltetésből származó felhalmozási bevételei. A koncesszióból származó bevétel és az üzemeltetésből származó bevételek esetében a befolyt összeg 0 eFt volt, 1800 eFt víziközmű üzemeltetési díj II. félévben teljesül. Az alsópáhoki orvosi rendelő tulajdonrész eladásából 1578 eFt folyt be, ami 50%-os teljesítés.

4./Központi támogatások, kiegészítések bevételei között kerülnek kimutatásra az állami normatívák, melyek lakosság szám arányosan és feladatmutatóhoz kapcsolódóan illetik meg az önkormányzatot. Ide tartoznak az önkormányzatok által kötelezően végzendő körzeti igazgatási, üzemeltetési, pénzügyi és szociális ellátások, szociális-és gyermekjóléti) kapcsolatos feladatok ellátása. Feladatmutatókhoz kötött támogatás 53,7 %-on teljesült, összesen 11922 eFt-ban. Ebben az összegben kerülnek elszámolásra az egyes szociális feladatokra kért támogatások is (normatív lakásfenntartás, foglalkoztatást helyettesítő támogatás február hónapig) valamint itt számoljuk el a központi bércmpenzációra érkezett támogatást is.

5./Támogatás értékű működési bevételeknél kerülnek elszámolásra az Önkormányzat részére működési célra átadott központi költségvetésből származó egyéb bevételek, valamint itt kerül kimutatásra a közmunka program támogatása. Az önkormányzat első félévben 2 alkalommal nyújtott be közfoglalkoztatásra kérelmet. 2015. március-április hónapokban 1 fő, május- augusztus hónapokban két személy teljes munkaidős foglalkoztatásra nyílt lehetőség. A program költségének, amely a kifizetett bért és járulékait tartalmazta, 363 ezer Ft volt a támogatás -80 %, illetve 90 % intenzitással finanszírozott a munkaügyi hivatal.

A közfoglalkoztatás főleg a zöldterületek kezelésében, gondozásában jelent segítséget.

Támogatás értékű felhalmozási bevételeknél számoljuk el a beruházás címen az Önkormányzatnak járó támogatásból és közbeszerzésből adódó bevételeket, ilyen Önkormányzatunk esetében nem volt.

6./ Államháztartáson kívülről átvett pénzeszközöknél kerülnek elszámolásra a háztartásoktól, egyéb szervezetektől, ebből származó bevétel I. félévben nem teljesült.

Kiadások alakulása:

Az önkormányzat 2015. évi kiadási előirányzatainak, a módosított kiadási előirányzatainak, valamint azok félévi teljesítésének bemutatása kiadási forrásonkénti bontásban:

Halmazódás mentes

Eredeti előirányzat: 59132 eFt

Módosított előirányzat: 59132 eFt

Teljesítés 2015.06.30-ig: 21001 eFt

Teljesítés %-a: 35,5.

A személyi juttatások nyújtanak fedezetet négy fő közalkalmazott foglalkoztatására, könyvtárosi megbízási díj fizetésére, és közfoglalkoztatási munkabérre. Az I. félév végéig a bérjellegű kiadás 4646 eFt volt mely 52,8 %-os felhasználást jelent. A személyi juttatásokhoz kapcsolódó járulékok és adók kiadása 1049 ezer Ft kiadást jelentett.

2015. I. félévében dologi kiadásokra 5875 ezer Ft-ot fordítottunk, mely az előirányzat 39,8%-a. Az önkormányzat dologi kiadásait az alábbiak szerint részletezem:

Megnevezés	ezer Ft
Folyóiratok (Költségvetési levelek előfizetés)	49
Információhordozók	25
Védőital	6
Irodaszerek	72
Festékszármazékok	34
Üzemanyag kmb autó: 79 , falugondnoki autó: 272 , zöldterület: 128, közutak: 17)	551
Védőkesztyű	
Egyéb üzemeltetés (takarítószer: 28e virág közterületekre: 146e, egyéb anyagvásárl)	359
Informatikai szolgáltatás	226
Telefonköltség	53
Villamos energia költség (ebből közvilágítás: 193e)	1144
Gázenergia költség	207
Víz és csatornadíj	50
Konténerbérleti díj	2
Karbantartás gépek, berendezések (fénymásoló: 100e, számítógép: 33e , térfigyelő rendszer 96e.)	374
Karbantartás gépjárművek	
Utalványdíjak segélykifizetésekhez	2
Szállítási költség	
Mosás	
Kéményseprés	8
Hulladékszállítás (lomtalanítás: 247e , temetői konténerek: 144e)	410
Szúnyogirtás	174
Vagyon és gépjármű biztosítási díjak	133
Bankköltség	344
Egyéb díjak (karácsonyi világítás: 180e , fogászati ügyelet: 33, tűzoltó-készülék felülvizsgálata: 65e, egyéb : ajtókárpit: 30e)	470
egyéb kiadás (cégauto-adó: 66e , falunap: 45e)	135
ÁFA	1047
Dologi összesen:	5875

Az önkormányzat kiadásai között 688 ezer Ft összeggel szerepelnek az ellátottak juttatásai. Ebből foglalkoztatást helyettesítő támogatásokra az I. félévben 268 ezer Ft a felhasználás. A támogatásban részesülők száma négy fő, az ellátás havi összege 22800 Ft személyenként. A

foglalkoztatást helyettesítő támogatások 80%-át havonta visszaigényelhetjük a Magyar Államkincstáron keresztül az államtól, az ellátást március 1. napjától a járási hivatal folyósítja. Rendszeres szociális segélyben két fő részeseül, ők havonta személyenként 25650 Ft ellátást kapnak. Az első félévben összesen 103 ezer Ft-ot fizettünk ki e célra, mely összeg 90%-a igényelhető vissza.

Lakásfenntartási támogatásra 108 ezer Ft-ot fordítottunk június 30-ig. Jelenleg 9 háztartás részeseül ilyen támogatásban 2500-7500 Ft közötti összegben. A kifizetett támogatás 90 %-a visszaigényelhető, az ellátás megszűnik 2015. december 31. napjáig.

Óvodáztatási támogatásra 10 ezer Ft-ot, kiegészítő támogatásra 94 eFt-ot fizettünk ki, melyet előzetes igénylés alapján folyósítottunk a jogosult részére.

A képviselő-testület döntése alapján átmeneti segély nem került felhasználásra az I. félévben. A képviselő-testület határozata alapján a 2014/2015. tanév második félévére 105 ezer Ft Bursa Hungarica támogatást utaltunk át januárban a lebonyolítást végző szervezet részére

Jelentős összegeket és anyagi forrást, megközelítőleg 14 millió Ft kiadást igényelnek azok a kötelező önkormányzati feladatok is, amelyeket a képviselő-testület más önkormányzat közreműködésével old meg.

Hévíz Város Önkormányzata részére az orvosi ügyeleti ellátásra megállapodás szerint 415 ezer Ft-ot utaltunk át.

Megállapodás alapján járulunk hozzá a gyepmesteri feladatok ellátáshoz is, melyre 148 ezer Ft-ot fizettünk ki.

A Teréz Anya Szociális Integrált Intézmény társulásban látta el a feladatokat 2011-2013 években. A hévízi önkormányzat utólag kért támogatást a működési költségekre, melyre megállapodás alapján 316 ezer Ft-ot fizettünk ki az I. félévben.

A családsegítési, gyermekjóléti és házi segítségnyújtási feladatokat február 28.-ig a Teréz Anya Szociális Integrált Intézmény, márciustól a Zalaszántói szolgálat látja el, 166 eFt került kifizetésre. A hévízi székhelyű Hévíz és Térsége Önkormányzati Társulás működtetéséhez tervezett 70 ezer Ft összegből még kifizetés nem történt.

Alsópáhok Község Önkormányzata 4655 ezer Ft támogatást kért a közös feladatellátáshoz. Az I. félévben a szociális étkezési költségekhez 108 ezer Ft, a háziorvosi ellátáshoz 2 ezer Ft hozzájárulást utaltunk át.

Az óvodai nevelési feladatok működtetési költségeihez 1137 millió Ft-tal járultunk hozzá. A gyermekétkezési feladatok ellátását (óvodai és iskolai étkezés) összesen 284 ezer Ft-tal támogattuk.

A védőnői feladatok közös megoldása az első félévben 219 ezer Ft kiadást jelentett.

A közös hivatal költségeihez 3316 ezer Ft-tal járultunk hozzá.

Előző évi támogatás elvonásokból 143 ezer Ft az idegenforgalmi adó elszámolás miatt, 44 ezer Ft visszafizetési kötelezettség pedig a munkáltatói járulék 2014. évi megtakarítása miatt, 374 ezer Ft a fel nem használt lakossági víz és csatornatámogatás miatt, 10 eFt óvodáztatási támogatás visszafizetése miatt.

Az önkormányzat összesen 98 ezer Ft beruházási összeget tudott az első félében fordítani fejlesztésre, melyből informatikai eszközt vásároltunk.

A kiadások alakulását a 2. melléklet mutatja be.

A működési és felhalmozási bevételek és kiadások mérlegét a 3. és 4. melléklet szerint terjesztjük a Képviselő-testület elé.

Az önkormányzat 20319 ezer Ft pénzkészlettel rendelkezett félévkor, ez az összeg teszi lehetővé, hogy a feladatellátást az év hátralévő hónapjainak nagy részében finanszírozni lehessen. A pénzforgalom egyeztetését az 5. melléklet tartalmazza.

Kérem a t. Képviselő-testületet, hogy a beszámolót megvitatni és elfogadni szíveskedjenek.

Az előterjesztést készítette: dr. Prótár Henrietta jegyző
Papné Varga Mária pénzügyi főmunkatárs

Határozati javaslat:

A Képviselő-testület a 2015. évi költségvetés I. félévi végrehajtásáról szóló beszámolót az előterjesztésnek megfelelően elfogadja.

Felsőpáhok, 2015. október 1.

Prótár Richárd Krisztián
polgármester

Felsőpáhok Község Önkormányzata 2015. évi bevételeinek I. féléves alakulása
ezer Ft-ban

	A	B	C	D
számszám	Bevételek	módosított előirányzat	teljesítés	teljesítés %
1	Zöldterület gazdálkodási feladatok támogatása	2631	1503	57,1
2	Közvilágítási feladatok támogatása	3104	1585	51,1
3	Köztetető fenntartási feladatok támogatása	356	191	53,7
4	Közütak fenntartásának támogatása	2025	1053	52,0
5	Egyéb önkormányzati feladatok támogatása	4000	2150	53,8
	kiegészítő támogatás	1825	980	53,7
6	Egyes jövedelemptóló támogatások kiegészítése	2691	571	21,2
7	Hozzájárulás a pénzbeli szociális ellátásokhoz	925	123	13,3
8	Gyermekjóléti szolgálat	260	135	51,9
9	Családsegítő szolgálat	260	135	51,9
10	Falugondnoki szolgálat	2500	1347	53,9
11	Kistelepülések szociális feladatainak támogatása		1292	
12	Települési önkormányzatok nyilvános könyvtári és közművelődési feladatainak támogatása	1200	684	57,0
13	Üdülöhelyi feladatok támogatása	40	0	0,0
14	Lakott külterülettel kapcsolatos feladatok támogatása	8	0	0,0
15	Rendkívüli önkormányzati támogatás		0	
16	Szociális ágazati pótlék	111	56	50,5
17	Bérkompenzáció	275	117	42,5
18	Önkormányzatok működési támogatásai összesen:	22211	11922	53,7
19	Lakossági víz és csatornaszolgáltatás támogatása 2014. évi		0	
20	Közfoglalkoztatási támogatás	1078	363	33,7
21	Működési célú támogatás államháztartáson belülről összesen	1078	363	33,7
22	DRV Zrt. 2013. évi támogatás visszafizetése	0	241	
23	Működési célú pénzeszköztvételek összesen:		241	
24	Lakossági közműfejlesztés támogatása		0	
25				
26	Felhalmozási célú támogatások államháztartáson beülről összesen	0	0	
27	Építményadó	5500	3766	68,5
28	Magánszemélyek kommunális adója	6500	4667	71,8
29	Állandó jelleggel végzett iparüzési adó	3500	2569	73,4
30	Ideiglenes jelleggel végzett iparüzési adó	0	0	
31	Gépjárműadó önkormányzatot megillető része	1700	1194	70,2
32	Önkormányzatot megillető díj	100	42	42,0
33	Bírságok önkormányzatot megillető része	30		0,0
34	Bírságok	100	27	27,0
35	Késedelmi pótlék	100	33	33,0
36	Egyéb bírság	0	0	
37	Igazgatási szolgáltatási díj			
37	Közhatalmi bevételek mindösszesen	17530	12298	70,2
38	Kultúrház bérleti díj	30	0	0,0
39	Földbérlet	64	3	4,7
40	Sírhely megváltás	50	0	0,0
41	Szolgáltatási bevételek összesen	144	3	2,1
42	Viziközmű üzemeltetési díj	1800	0	0,0
43	Tulajdonosi bevétel összesen:	1800	0	0,0
44	Kamatbevételek	20	0	0,0
45	Egyéb működési bevételek	280	111	39,6

Felsőpáhok Község Önkormányzata 2015. évi kiadásainak I. félévi alakulása

ezer Ft-ban

Sorszám	A	B		
	Kiadások	Kiadási előirányzat	Teljesítés	Teljesítés %
1	Közalkalmazotti illetmények	7183	3825	53,3
2	Étkezési hozzájárulás	384	180	46,9
3	Közfoglalkoztatás munkabér	950	538	56,6
	Közalkalmazotti jutalom	100		0,0
4	Külső személyi juttatás	180	103	57,2
5	Személyi juttatások összesen	8797	4646	52,8
6	Szociális hozzájárulási adó	2143	961	44,8
7	Táppénz hozzájárulás	50	0	0,0
8	Munkáltatót terhelő SZJA	74	43	58,1
9	Egészségügyi hozzájárulás	63	45	71,4
10	Munkaadókat terhelő járulékok összesen	2330	1049	45,0
11	Dologi kiadások	14761	5875	39,8
12	Foglalkoztatást helyettesítő támogatás	268	268	100,0
13	Rendszeres szociális segély	103	103	100,0
14	Lakásfenntartási támogatás	179	108	60,3
15	Óvodáztatási támogatás	10	10	100,0
16	Önkormányzati átmeneti segély	50	0	0,0
17	Önkormányzati temetési segély	50	0	0,0
18	Önkormányzat segély tankönyvtámogatás	600	0	0,0
19	Önkormányzati segély időskorúak támogatása	200	0	0,0
20	Egyszeri támogatás gyermekvédelmi (természetbeni Erzsébet utalvány)	128	0	0,0
21	Kiegészítő pénzbeli ellátás	226	94	41,6
22	Köztemetés	200	0	0,0
23	Települési támogatás	1500	0	0,0
24	Rendkívüli települési támogatás	1162	0	0,0
25	Bursa Hungarica ösztöndíjtámogatás	370	105	28,4
26	Ellátottak juttatásai összesen	5046	688	13,6
27	Hévíz Város Önkormányzata részére működési támogatás, ebből:	2167	1003	46,3
28	a) Orvosi ügyeleti megállapodás	825	415	50,3
29	b) Gyepmesteri megállapodás	278	148	53,2
30	c) Családsegítés	130	0	0,0
31	d) Gyermekjóléti szolgáltatás	130	0	0,0
32	e) Házi segítségnyújtás	102	124	121,6
33	f) Hévíz Térsége Önkormányzati Társulás	70	0	0,0
34	g) Teréz Anya társulási megállapodással kapcsolatos tartozás	632	316	50,0
35	Alsópáhok Község Önkormányzata részére működési támogatás, ebből:	4655	2328	50,0
36	a) Szociális étkezés	216	108	50,0
37	b) Háziorvosi ellátás	4	2	50,0
38	c) Óvodai nevelés	2274	1137	50,0
39	d) Óvodai étkeztetés	279	139	49,8
40	e) Iskolai étkeztetés	290	145	50,0
41	f) Ifjúság-egészségügy	437	219	50,1
42	g) 2014.évi közös feladatok elmaradt támogatás részlete	1155	578	50,0
43	Zalacsány Község Önkormányzata közös önkormányzati hivatal	6592	3316	50,3
44	Zalaszántó Község Önk. Családsegítő és gyermekjól.szolgáltatás	520	166	31,9
45				

Felsőpáhok Község Önkormányzata 2015. évi működési célú bevételeinek és kiadásainak mérlege I. félév

Sor- szám	A		B	C		D
	Bevételek		ezer forintban	Kiadások		ezer forintban
	Megnevezés			Megnevezés		
1	Önkormányzatok támogatása		12 285	Személyi juttatások		4 646
2	Közhatalmi bevételek		12 298	Munkaadókat terhelő járulékok és szociális		1 049
3	Tulajdonosi bevételek			Dologi kiadások		5 875
4	Szolgáltatási bevételek		3	Ellátottak pénzbeli juttatásai		688
5	Egyéb működési bevételek		111	Egyéb működési célú kiadások		7 384
6	Működési célú támogatások		241	Arfutó kiadások		425
7	Költségvetési bevételek összesen		24 938	Költségvetési kiadások összesen		20 067

Felsőpáhok Község Önkormányzata 2015. évi felhalmozási célú bevételeinek és kiadásainak mérlege I. félév

Sor- szám	A		B		C		D
	Bevételek		ezer forintban		Kiadások		ezer forintban
	Megnevezés				Megnevezés		
1	Tárgyi eszközök és immateriális javak értékesítése		1 578	Beruházások			98
2	Támogatások, kiegészítések (felhalmozási)		0	Felújítások			0
3	Egyéb központi támogatások		0	Egyéb felhalmozási kiadások			0
4	Költségvetési bevételek összesen:		1 578	Költségvetési kiadások összesen:			98

Pénzforgalom egyeztetése 2015. I. félév.

Pénzkészlet a tárgyidőszak elején - bankszámlák egyenlege	13892
Pénzkészlet a tárgyidőszak elején - pénztárak egyenlege	76
Pénzkészlet a tárgyidőszak elején összesen:	13968
BEVÉTELEK (+)	26516
KIADÁSOK (-)	20165
Pénzkészlet a tárgyidőszak végén - bankszámlák egyenlege	20292
Pénzkészlet a tárgyidőszak végén - pénztárak egyenlege	27
Pénzkészlet a tárgyidőszak végén összesen:	20319

Feladó: Kéry József
Felsőpáhok, 17/23 hrsz.
Tel: 30/9 562-262

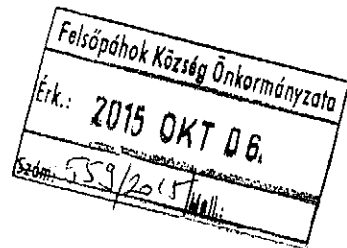

Címzett: ÖNKORMÁNYZAT FELSŐPÁHOK

Tisztelt Képviselő Testület!

Ezúton kérem az Önök hozzájárulását, hogy a tulajdonomat képező Felsőpáhok 17/19 hrsz.-ú (Ady Endre utcai) ingatlanomon a kerítést felállíthassam (a valós megyétől számított 1,5 m-re). Ez az ingatlan egy útnak fenntartott terület, melyen az önkormányzatnak vízelvezetési (árok kialakítási) szorgalmi joga van. Amennyiben a faluban ezen az útszakaszon elkezdődik a vízelvezetés kiépítése, a kerítésemet a megyétől áthelyezem a szükséges távolságra abban az esetben, amikor az önkormányzat által használatba vett földterület mindenkori piaci ellenértéke kiegyenlítésre került.

Kelt: Felsőpáhok, 2015.10.05.

Előre is köszönöm!

Maradok tisztelettel:

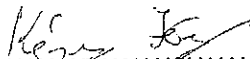
Kéry József

FEJLET HOMOKZAT

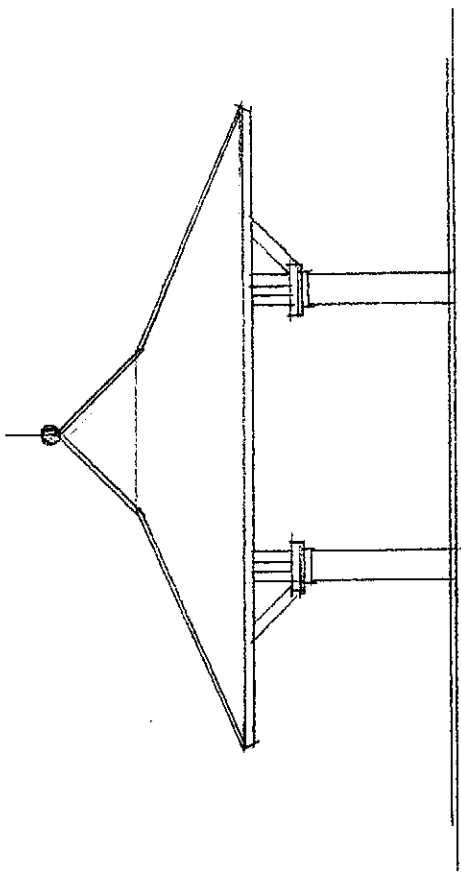

METRIRET M=1:100

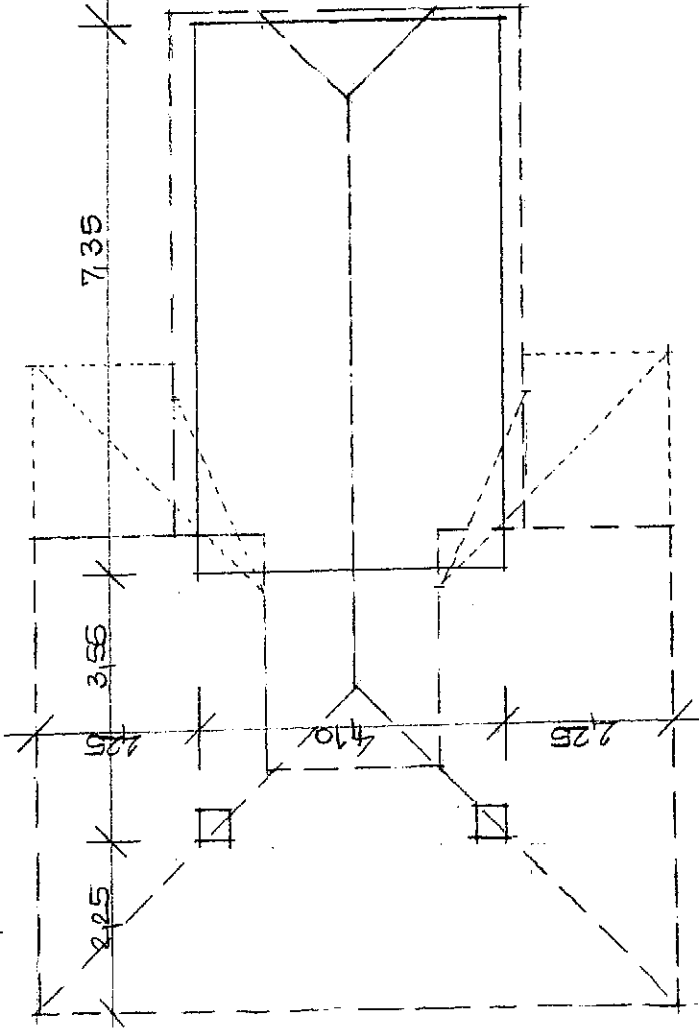
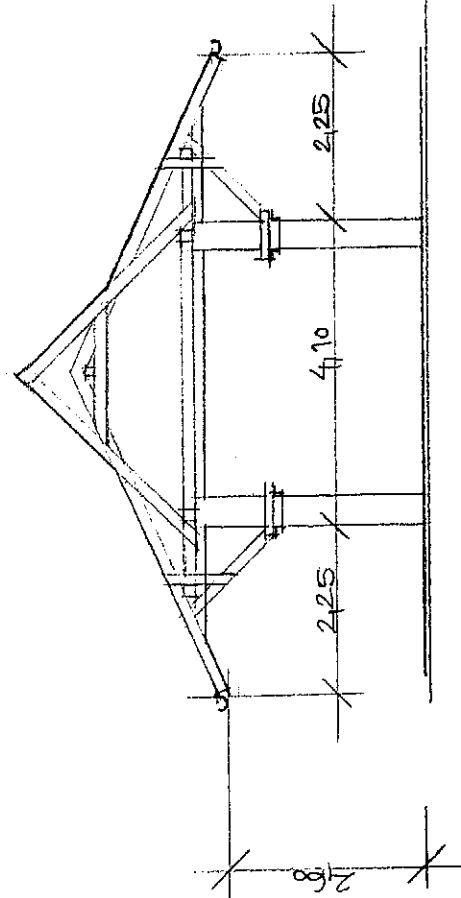

ÉRZAKI HOMOKZAT

ALAPRAJZ M=1:100